

# NITRO ★RS4

**NITRO POWERED 4WD**

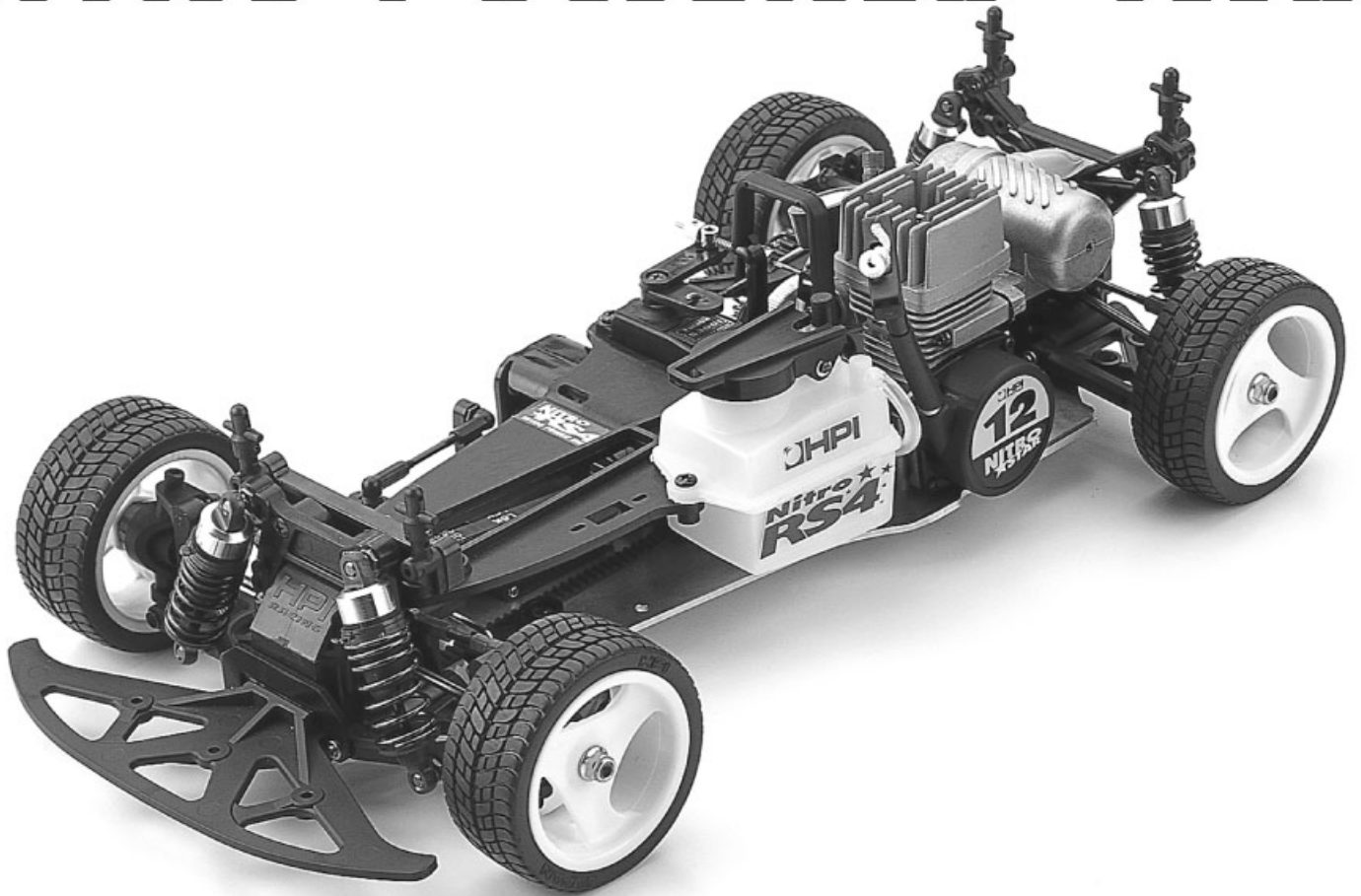

## Instruction Manual



HPI JAPAN • 3-25-36 TAKAOKANISHI • HAMAMATSU-SHI, SHIZUOKA-KEN • 053-439-0833 • 053-439-0844 FAX  
HPI USA • 15321 BARRANCA PARKWAY • IRVINE, CALIFORNIA 92618 • (714) 753-1099 • (714) 753-1098 FAX

Thank you for selecting this HPI racing car! This kit is designed to be easy to build and uses top quality parts for durability and performance. The instruction manual you are reading was designed to be easy to follow yet thorough in its explanations. We at HPI Racing want you to not only enjoy driving your new race car but building it as well. If you come across any problems or need some help getting through a step, give us a call and we will do our very best to help you.

この度はHPIレーシング製品をお買い上げ頂きまして有難うございます。この製品はトップクオリティの部品を使い、初心者にも組み立てやすく、なおかつハイレベルな走行が出来る様に設計されています。この説明書は、初心者の方にも簡単に組み立てて頂ける様に多くのイラスト、実寸表示のイラスト等を使い説明してあります。初めてラジコンエンジンカーを走らせる方のために、セットアップマニュアルを別に用意致しましたので、こちらの方も良く読んでから楽しいラジコンライフをスタートして下さい。私たちHPIレーシングでは、走らせる楽しみはもちろんの事、組み立てる事の楽しみも知って頂きたいと願っています。キットの組み立ての事で、不明な点がありましたら、どうぞお気軽に電話でお問い合わせ下さい。

## TOOLS YOU'LL NEED TO ASSEMBLE THIS KIT:

1. #1 Phillips Screwdriver  
プラスドライバー大
2. #2 Phillips Screwdriver  
プラスドライバー小
3. Needle Nosed Pliers  
ラジオペンチ
4. Glow Plug Wrench (8mm)  
グロープラグレンチ (8mm)
5. Side Cutters  
ニッパー
6. Hobby Wrench  
ホビーレンチ
7. Hobby Knife  
ホビーナイフ
8. Super Glue  
瞬間接着剤

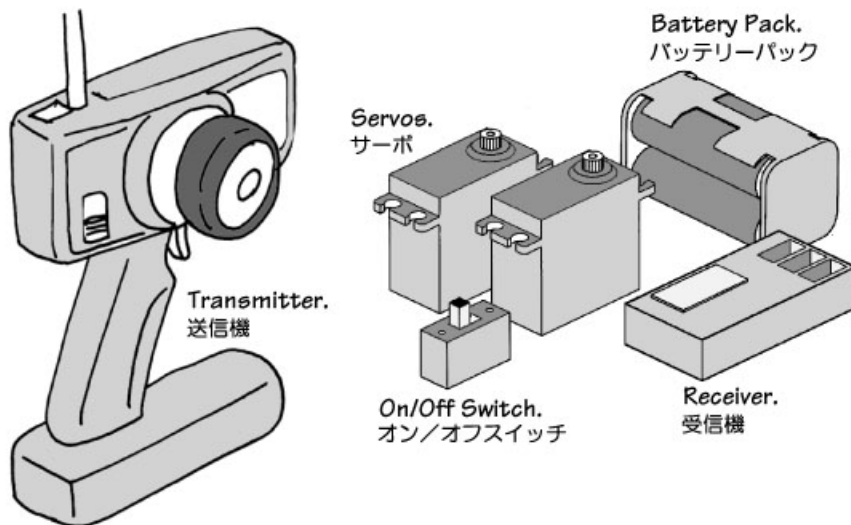

## RADIO CONTROL SYSTEM

You will need a 2-channel radio system with two servos, an external battery pack and an ON/OFF switch.

プロポシステム (無線装置)

ナイトRS4を走行させるためには、2チャンネル2サーボのプロポシステムが必要です。上記のイラストの様に受信機用バッテリーパック及び、オン/オフスイッチの付いた物がが必要です。

## TOOLS INCLUDED WITH THIS KIT:

キットに入っている工具

1. 2.5mm Allen Wrench (Z903)  
2.5mm六角レンチ
2. 1.5mm Allen Wrench (Z901)  
1.5mm六角レンチ
3. Shock Oil (Z165)  
ショックオイル
4. Grease (Z160)  
グリス

You will need glow fuel (specifically designed for model car engines) and a glow plug igniter to start the engine.

ナイトRS4を走行させるためには、グロー燃料が必要です。多くのグロー燃料がホビーショップで販売されていますので、適した燃料をお買い求めください。また、エンジン始動用にプラグヒーターが必要です。

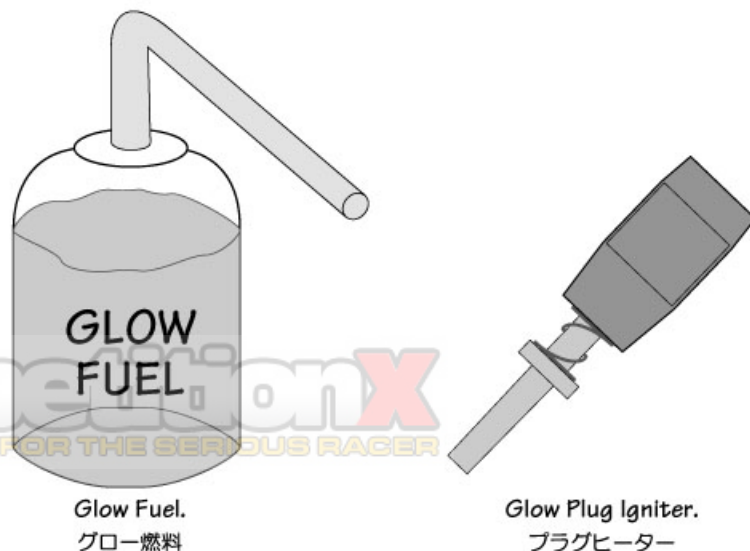

6807	Shock Shaft (Black) ショックシャフト			Z136	Ball 4-40 Black ボール
6819	O-Ring F3 (Red) シリコンO-リング P-3			Z224	Washer M3 x 8 (Black) ワッシャー
A138	Ball 4.7 x 14mm (Gray) ボール			Z242	E-Clip (Silver) E リング E2 銀色
A185 a	Steering Joint STジョイント			Z244	E-Clip E4 (Black) E リング E4 黒
A185 b	Threaded rod 4-40 x 34mm スタッド			Z253	Spring Pin 2 x 10 (Black) スプリング ピン
A186	Shaft 4-40 x 20mm (Silver) スタッド (銀)			Z264	Pin 2 x 10 (Silver) ピン
A187	Shaft 4-40 x 24mm (Black) スタッド (黒)			Z505	Button Head Screw M3 x 15mm ナベ ネジ
A280a	Flange Shaft 3 x 25mm (Black) フランジ シャフト (黒)			Z509	Button Head Screw M3 x 30 ナベ ネジ
A280b	Flange Shaft 3 x 30mm (Black) フランジ シャフト			Z517	Binder Screw M3 x 8mm (Black) バインド ネジ
A281	Flange Shaft 3 x 42mm (Silver) フランジ シャフト (銀)			Z543	Socket H. Screw M3x10 (Black) キャップ ネジ
A430f	TP Binder Screw M2x12 (Black) ナベ タッピング ネジ			Z567	TP Binder Screw M3 x 10mm (Black) バインド タッピング ネジ
A850c	Shaft (Silver) 3 x 22 シャフト			Z569	TP Binder Screw M3 x 15mm (Black) バインド タッピング ネジ
A804 b	Washer M7 x 12 x 0.8 (Black) ワッシャー			Z571	TP Binder Screw M3x20 (Silver) バインド タッピング ネジ (銀)
A850d	Washer M7 x 15 x 2 (Silver) ワッシャー			Z578	FH Screw M3 x 12mm (Black) サラ タッピング ネジ
A870 e	Button Head Screw M3 x 55 ナベ ネジ			Z694	Washer M5 x 10 x 0.5 (Silver) ワッシャー
A890a	Throttle Linkage Spring スプリング			Z700	Set Screw M3 x 3 セットスクリュー
A890b	Throttle Linkage rod リンゲージロッド			Z901	Allen Wrench 1.5mm Silver 六角レンチ
A890c	Brake Linkage Rod (Black) ブレーキロッド			Z903	Allen Wrench 2.5mm Silver 六角レンチ
A890d	Brake Arm ブレーキアーム				
A895	Stopper (M3) Aluminum ストッパー				
A898	Pivot 2.5mm ピボット				
B072	Metal Bushing 5 x 11 x 4mm メタル				
B080	Metal Bushing 10 x 15 x 4 メタル				

A WEB SITE FOR THE SERIOUS RACER



All parts trees shown 50% actual size. Do not throw away any pieces that you cut from the trees until after the kit is assembled.

# PLASTIC PARTS

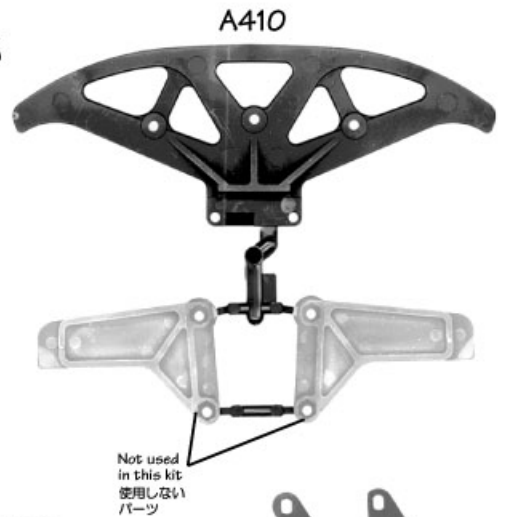
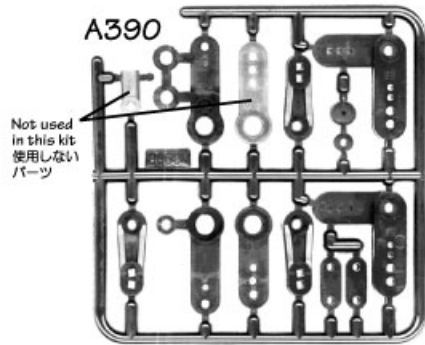
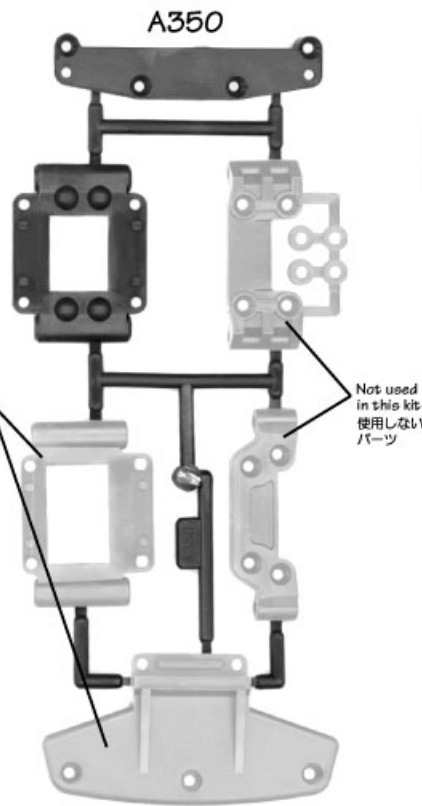
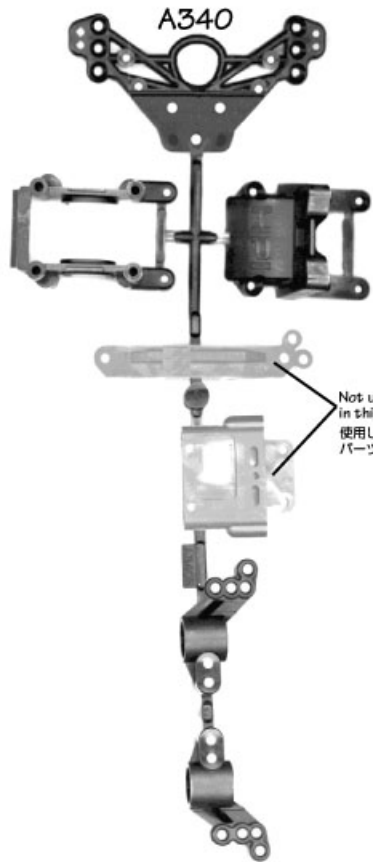

A430 (2 Sets)

A450 (2 Sets)

A460

A470

A480

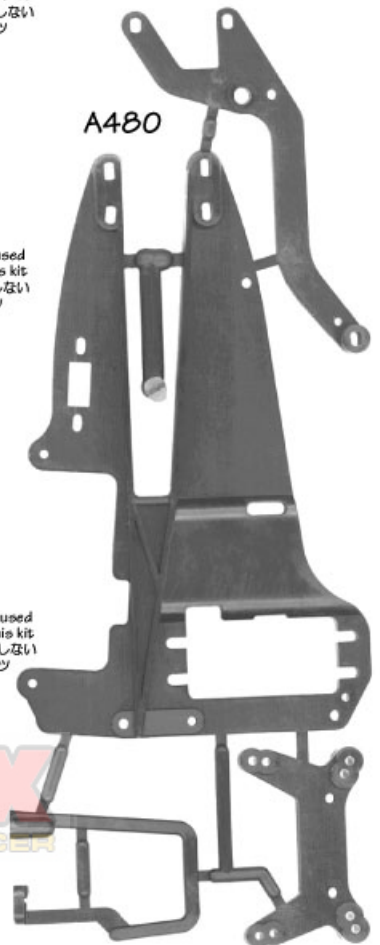
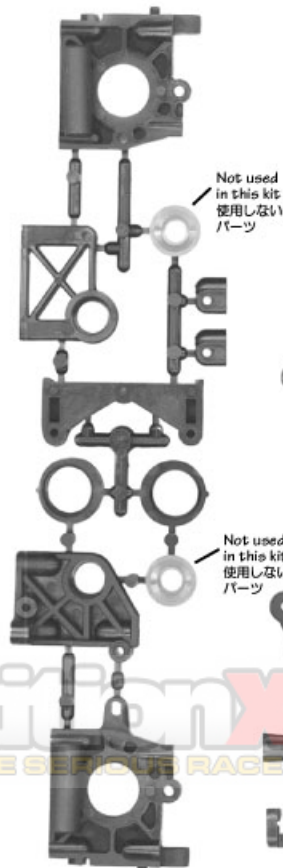
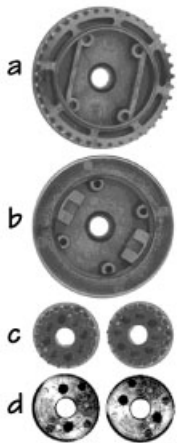

A810b



Not used in this kit 使用しないパーツ

To prevent any serious personal injury and/or damage to property, please be responsible when operating all remote controlled models. Extra attention is called for when operating any glow fuel powered model, such as the Nitro RS4. These models can exceed speeds of 31 mph (50km/h) and use highly poisonous and flammable fuels.

**CHOOSE THE RIGHT PLACE TO OPERATE YOUR R/C MODEL**

Never operate R/C models anywhere listed below:

1. On any public streets or highways- this could cause serious traffic accidents, personal injuries and/or property damage.
2. Near people or animals- never run your model anywhere using people or animals as markers or obstacles.
3. In hallways, alleys, or any other restricted or confined areas that can cause personal injuries and/or property damage.
4. Anywhere where loud noises can disturb others, such as around hospitals or residential areas.
5. During the early morning or late night hours when visibility is limited and loud noise can disturb neighbors.
6. Indoors or around furniture- there could be a chance of the R/C model damaging the surface or any objects in the area.

**NEVER RUN ANY TYPE OF R/C MODEL IN THE VICINITY OF HEATING DEVICES OR OPEN FLAMES**

Glow fuel powered R/C models use highly flammable fuels. Do not smoke when fueling or operating a glow fuel powered R/C model, and do not run near open flames or heating devices- doing so can cause explosions and/or serious accidents.

**OPERATE GLOW FUEL POWERED MODELS IN AN OPEN, WELL VENTILATED OUTDOOR AREA**

Glow fuel powered model engines emit poisonous vapors and gasses- these vapors irritate the eyes and can be highly dangerous to your health.

**NEVER USE GASOLINE**

Engines used in R/C models were specifically designed for use only with approved glow fuels. Non-approved fuels such as gasoline can cause explosions and serious personal injuries and/or property damage.

**GLOW FUEL ENGINED R/C MODEL OPERATING PROCEDURES**

Follow this set of rules to prevent "runaways":

1. Always have the R/C model atop a box or similar platform so that the tires do not touch the ground.
2. When starting, always turn on the transmitter first, then the receiver.
3. before fueling or starting model, double check servos, trims, throttle linkage, brake, fuel tank, fuel lines and receiver battery pack voltage. Re-adjust or replace worn or defective parts.
4. Fill fuel tank slowly and carefully to avoid overflowing or spilling of fuel. Wipe any excess fuel off immediately. Tightly close fuel tank cap and ensure that it's properly sealed.
5. We recommend you run the tank dry to turn off the engine. If you must stop before the tank is empty, properly discard the excess fuel in a safe container.
6. When stopping, always turn off the receiver battery pack first, followed by the transmitter.

**CERTAIN PARTS WILL BE VERY HOT**

With any engine powered vehicles, certain engine components get very hot during operation. Never touch the cylinder cooling head, muffler, or exhaust pipe- doing so could cause burns or other personal injuries.

**BE AWARE OF ROTATING PARTS**

When the engine is running, there are certain parts that rotate at high speeds. Do not touch the drive gears, drive shafts, wheels, etc. during operation- doing so could cause serious personal injuries.

**RADIO PRECAUTIONS**

Before every run, ensure that you are the only one operating on your particular frequency. Also check that the transmitter and receiver battery packs are sufficiently charged. Failure to do both could cause a loss of vehicle control and could result in serious personal injuries and/or property damage.

**FUEL TANK PRECAUTIONS**

Before every run, ensure that the fuel tank cap is tightly sealed. Fuel leaks can cause fires or explosions. Also, never transport or store an R/C model with fuel in the fuel tank. Doing so could result in personal injuries and/or property damage.

**GENERAL FUEL PRECAUTIONS**

Glow fuels contain Methanol and Nitro Methane- both highly flammable and poisonous chemicals. Avoid contact with eyes and skin. Never use glow fuel indoors- only in well ventilated areas. Glow fuel emits harmful vapors and can be hazardous to your health. Read all warning labels and instructions prior to use. Keep all fuels chemicals away from children.

Never use glow fuels in any other engine except those designed for use with glow fuels. Also, never substitute any other type of fuel in place of glow fuels- especially gasoline. Doing so could result in explosions and serious personal injuries and/or property damage.

**STORING GLOW FUEL**

Do not store glow fuel indoors or where children can easily access it. Instead, store glow fuel in a safe, well ventilated place, away from heating devices, open flames, direct sunlight or batteries. If glow fuel spills, wipe spill immediately to prevent any fire hazards. Do not store glow fuel in any other container than that which it came in. Keep glow fuels and any other dangerous chemicals away from children.

**IN CASE OF EMERGENCY**

Glow fuels are extremely dangerous when used improperly. Here are some first aid tips when using glow fuel:

1. If glow fuel is swallowed, induce vomiting and contact a physician immediately.
2. In case of eye contact, flush eyes thoroughly with warm (not hot) water and contact a physician immediately.
3. In case of skin contact, wash areas with warm (not hot) water and soap.

- A540 Shock Body Set x 2  
ショックボディー
- 6807 Shock Shaft x 4  
ショックシャフト
- 6812 Shock Cap (Silver) x 4  
ショックキャップ
- 6814 Bladder x 4  
ブラダ
- 6817 Shock Parts Set x 4  
ショックパーツセット
- 6819 O-Ring P3 (Red) x 8  
シリコンO-リング P-3
- 6836 Spring 1.55mm Black x 4  
スプリング (ブラック)
- Z242 E-Clip x 8  
E リング
- Z170 Shock Oil x 1  
オイル

## 1 SHOCK ASSEMBLY (Make four shocks). 4本のショックを作ります。

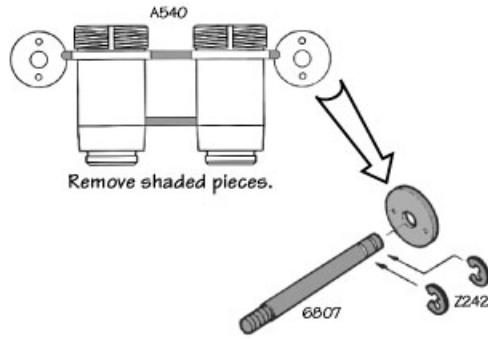

### OPTIONAL PARTS



6807	Stainless Steel Shock Shaft	X	4
6818	Shock Pistons (Teflon)	X	2

6817 (6814B) 黒い部分のパーツを使用します。

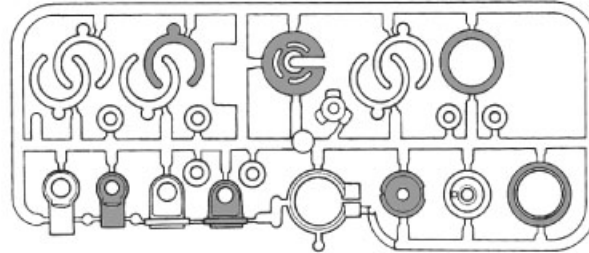

Insert two O-rings and snap on the cap.  
Oリングを2個入れます。

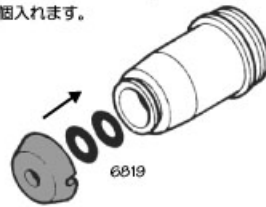

Use masking tape to protect the shock shaft.  
\*紙を巻くとシャフトを傷付けません。



Cut the cap off of the oil bottle and fill shock. Assemble shock as shown.



Cut cap  
先端をカットして下さい。



Move the shaft up and down to remove bubbles, then put on the bladder and cap.

\*ゆっくりピストンを動かして空気を抜いて下さい。

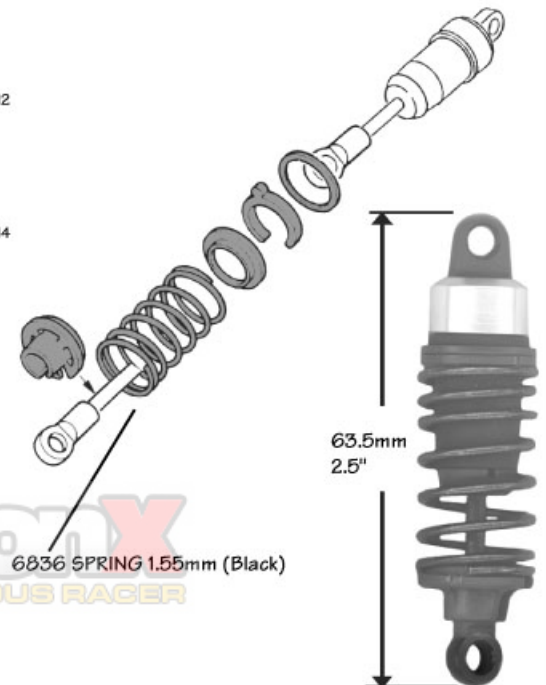
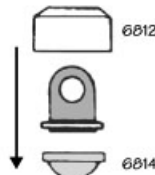

Competition X  
A WEB SITE FOR THE SERIOUS RACER

- A430 a 39T Diff Pulley A x 2  
デフプーリー
- A430 b 39T Diff Pulley B x 2  
デフプーリー
- A430 f H. Screw M2 x 12 (Black) x 8  
ナベ タッピング ネジ
- A430 e Ring (Gray) x 4  
リング
- A55B Diff Shaft (Black) x 4  
デフシャフト
- A850 a Bevel Gear 13T x 4  
ベベルギヤー
- A850 b Bevel Gear 10T x 4  
ベベルギヤー
- A850 c Shaft (Silver) x 2  
シャフト
- A850 d Washer (For Gear Diff) x 4  
ワッシャー
- Z160 Grease x 1  
グリース
- Z242 E-Clip (E2) x 4  
E リング E2 銀色

**2 DIFFERENTIAL ASSEMBLY (Build two differentials). 2セット作ります。**

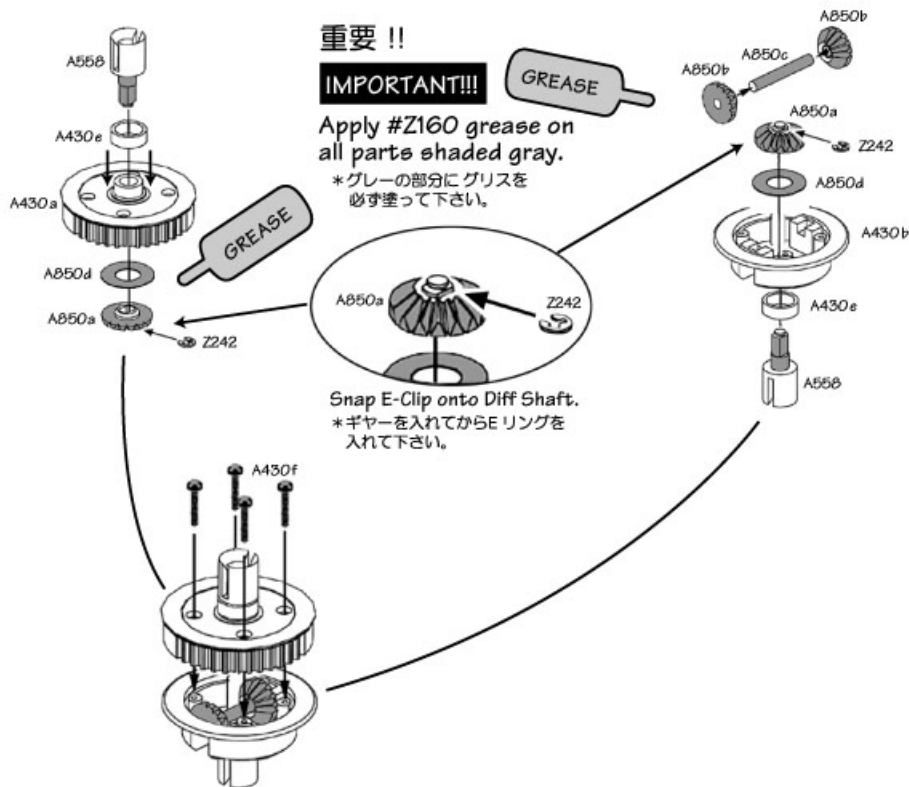

- A470 Rear Bulkhead Set x 1  
リアバルクヘッドセット
- A840 a Brake Cam Shaft (Alum) x 1  
ブレーキカムシャフト
- A840 b Brake Plate x 2  
ブレーキプレート
- Z136 Ball 4-40 Black x 2  
ボール 黒
- Z505 H. Screw M3 x 15mm x 4  
ナベ ネジ

**3 BRAKE AND REAR DIFF CASE ASSEMBLY.**

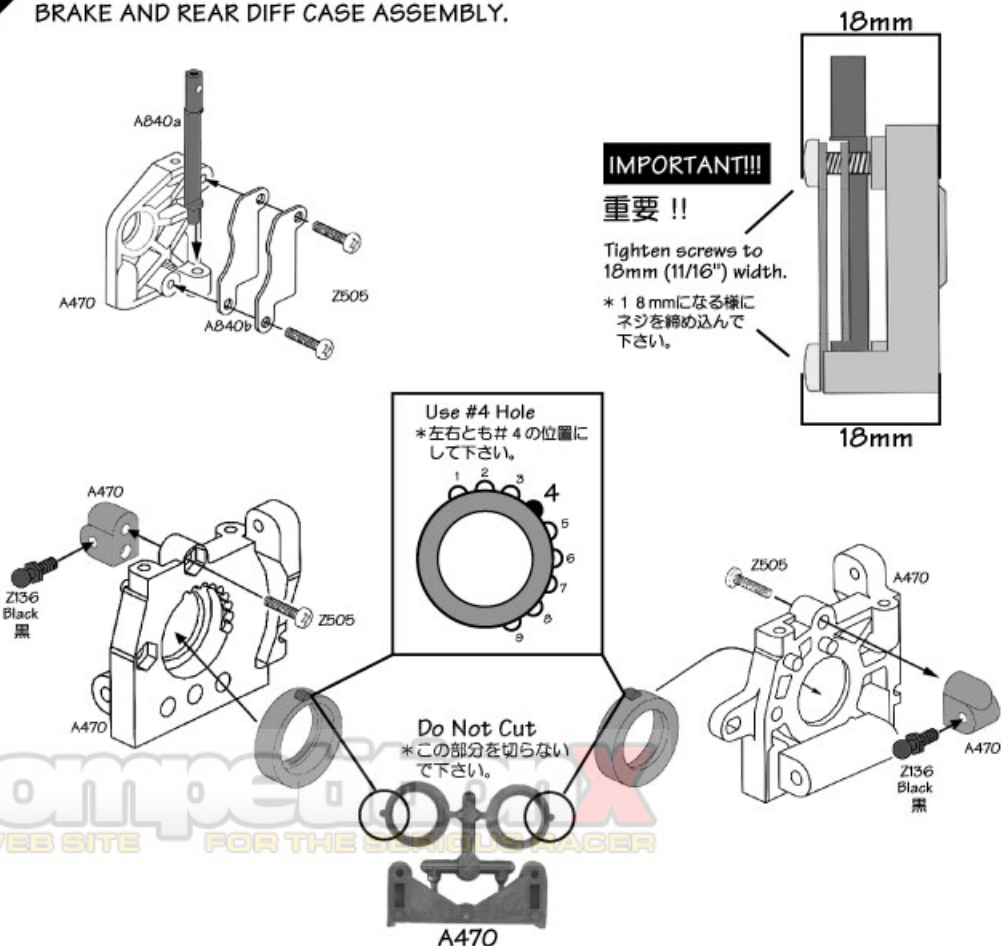

- |       |                            |     |
|-------|----------------------------|-----|
| A430c | 18T Diff Pulley            | x 2 |
|       | プーリー                       |     |
| A430d | 18T Diff Pulley Guide      | x 2 |
|       | プーリー                       |     |
| A444  | Spur Gear 44T              | x 1 |
|       | スパークギア 44T                 |     |
| A470  | Rear Bulkhead Set          | x 1 |
|       | リアバルクヘッドセット                |     |
| A810a | Brake Disc                 | x 1 |
|       | ブレーキディスク                   |     |
| A810b | Brake hub                  | x 1 |
|       | ブレーキハブ                     |     |
| A830  | Gear Shaft 5 x 64mm        | x 1 |
|       | ギアシャフト                     |     |
| B072  | Metal Bushing 5 x 11 x 4mm | x 1 |
|       | メタル                        |     |
| Z244  | E-Clip E4 (Black)          | x 2 |
|       | E リング E4 黒                 |     |
| Z264  | Pin 2 x 10                 | x 4 |
|       | ピン                         |     |

**4 DRIVE ASSEMBLY.**

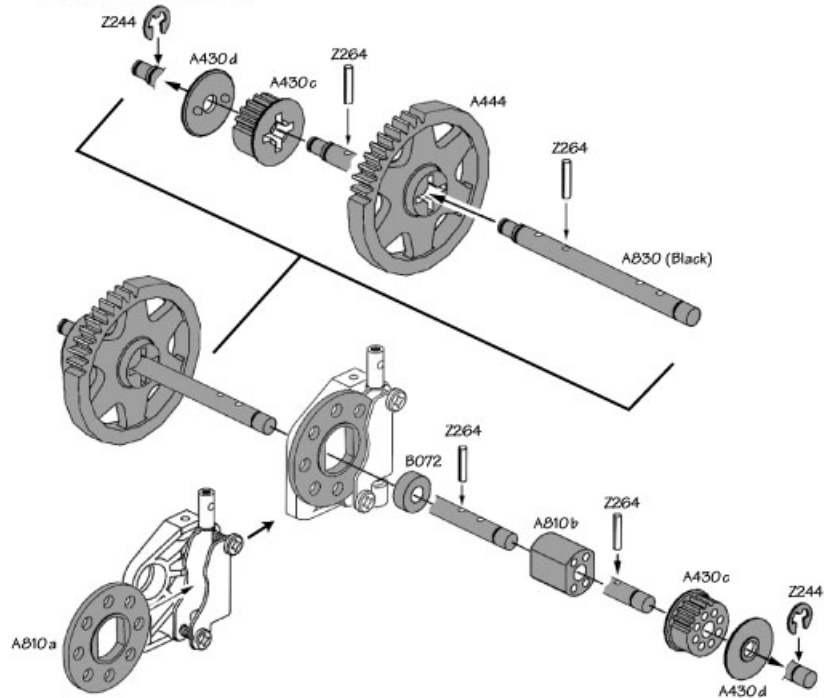

- |      |                             |     |
|------|-----------------------------|-----|
| A281 | Flange Shaft 3 x 42mm       | x 2 |
|      | フランジ シャフト (銀)               |     |
| A450 | Suspension Arm Set          | x 2 |
|      | ササアームセット                    |     |
| A470 | Rear Bulkhead Set           | x 1 |
|      | リアバルクヘッドセット                 |     |
| A848 | Belt S3M 180 (60T)          | x 1 |
|      | ベルト                         |     |
| A901 | Main Chassis (Aluminum)     | x 1 |
|      | メインシャシー                     |     |
| B072 | Metal Bushing 5 x 11 x 4mm  | x 1 |
|      | メタル                         |     |
| B080 | Metal Bushing 10 x 15 x 4mm | x 2 |
|      | メタル                         |     |
| Z242 | E-Clip E2 (Silver)          | x 2 |
|      | E リング E2 銀色                 |     |
| Z567 | TP Screw M3 x 10 (Black)    | x 9 |
|      | パインド タッピング ネジ               |     |

**5 DRIVE ASSEMBLY. 図を見て左右を組み立てます。**

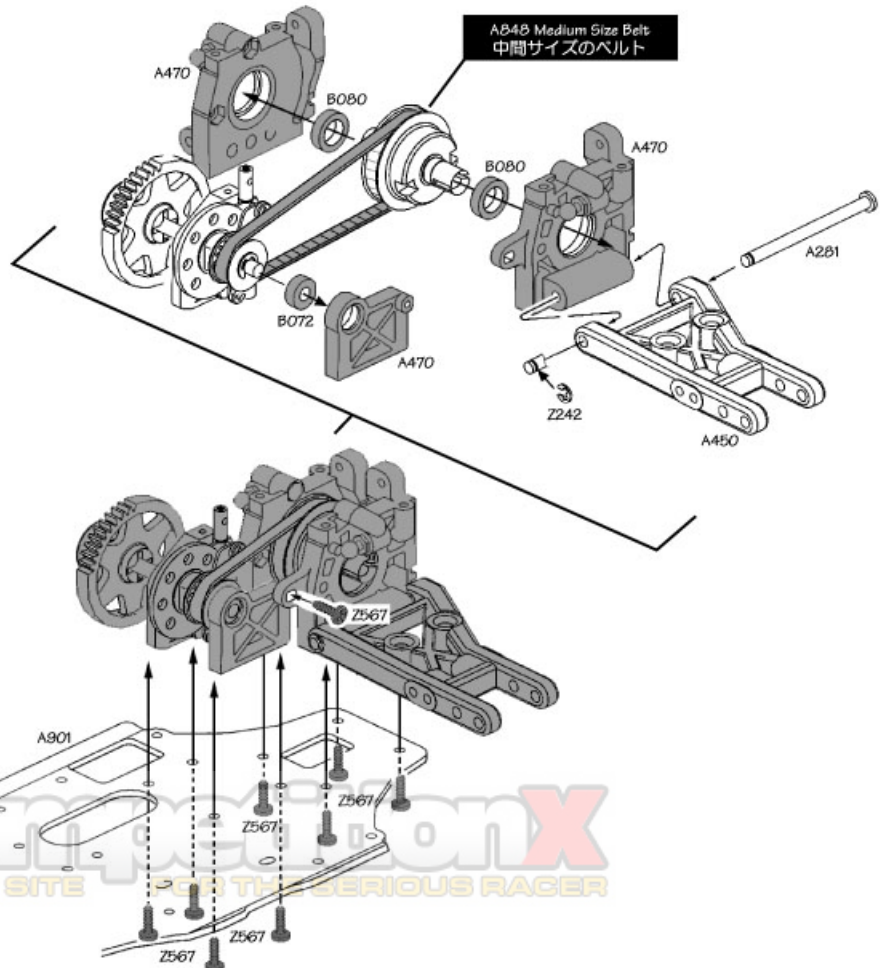

CompetitionX  
A WEB SITE FOR THE SERIOUS RACER



- A138 Ball 4.7 x 14mm (Gray) x 4  
ボール
- A185 b Shaft 4-40 x 34mm (Black) x 2  
スタッド
- A280 b Shaft 3 x 30mm (Black) x 2  
フランジ シャフト
- A340 Front Bulkhead Set  
フロントバルクヘッドセット x 1
- A450 Suspension Arm Set  
サスアームセット x 2
- A550 Dogbone (Silver) 6 x 42.5mm x 2  
スイングシャフト (銀)
- A552 Dogbone (Black) 6 x 50mm x 2  
スイングシャフト (黒)
- A557 Rear Axle (Black) 5 x 38mm x 2  
アクスル
- B072 Metal Bushing 5 x 11 x 4mm x 4  
メタル
- Z125 Ball Cup  
ボールキャップ x 4
- Z136 Ball 4-40 Black  
ボール 黒 x 2
- Z242 E-Clip (E2) Silver  
E リング E2 銀色 x 2
- Z578 TP Screw M3 x 12mm (Black) x 4  
サラタッピングネジ

## 6 REAR SUSPENSION ASSEMBLY. (Build both sides.)

図を見て左右を組み立てます。

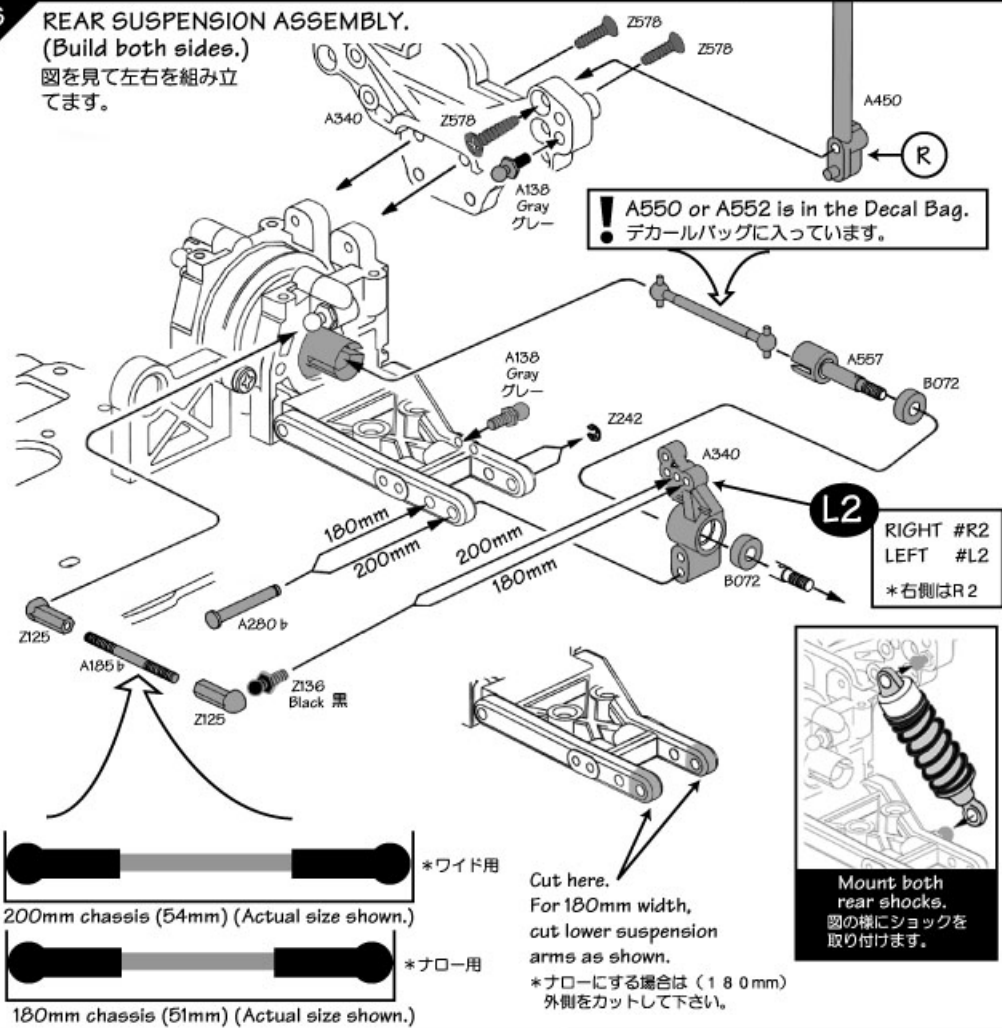

- A430c 18T Pulley  
プーリー x 2
- A430d 18T Pulley Guide  
プーリー x 2
- A470 Rear Bulkhead Set  
リアバルクヘッドセット x 1
- A834 Pulley Shaft 5x70mm (Gray) x 1  
プーリーシャフト
- A847 Belt S3M 162 (54T)  
ベルト x 1
- B072 Metal Bushing 5 x 11 x 4mm x 2  
メタル
- Z244 E-Clip E4 (Black)  
E リング E4 黒 x 2
- Z264 Pin 2 x 10mm (Silver)  
ピン x 2
- Z567 TP Screw M3 x 10 (Black)  
バインドタッピングネジ x 3

## 7 CENTER DRIVE ASSEMBLY.

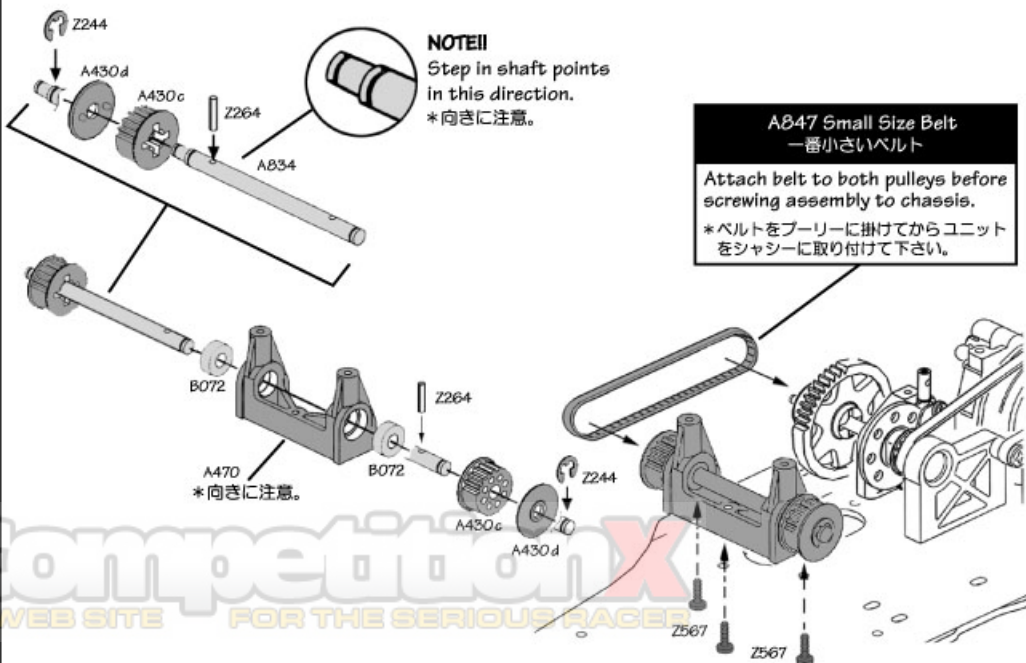

Competition X  
A WEB SITE FOR THE SERIOUS RAGER

- A186 Shaft 4-40 x 18mm (Silver) x 2  
スタッド (銀)
- A187 Shaft 4-40 x 24mm (Black) x 2  
スタッド (黒)
- A520 Arm Brace 40 (Black) x 1  
アームブレース
- A280a Shaft 3 x 25mm (Black) x 2  
フランジ シャフト (黒)
- A281 Shaft 3 x 42mm (Silver) x 2  
フランジ シャフト (銀)
- A350 Upper Suspension Mount Set x 1  
アッパーサスマウントセット
- A450 Suspension Arm Set x 2  
サスマームセット
- A460 Upright Set x 1  
アップライトセット
- A556 Front Axle (Black) 5 x 32mm x 2  
アグスル
- A838 Flange Pipe 3x4.5x5.5 Black x 4  
フランジパイプ
- B072 Metal Bushing 5 x 11 x 4mm x 2  
メタル
- B080 Metal Bushing 10 x 15 x 4mm x 2  
メタル
- Z125 Ball Cup (Ass. size) x 4  
ボールキャップ
- Z136 Ball 4-40 Black x 4  
ボール (黒)
- Z242 E Clip (E2) Silver x 4  
E リング E2 銀色
- Z543 H. Screw M3 x 10 Black x 4  
キャップ ネジ

## 8 FRONT SUSPENSION ASSEMBLY. (Build both sides)

図を見て左右を組み立てます。

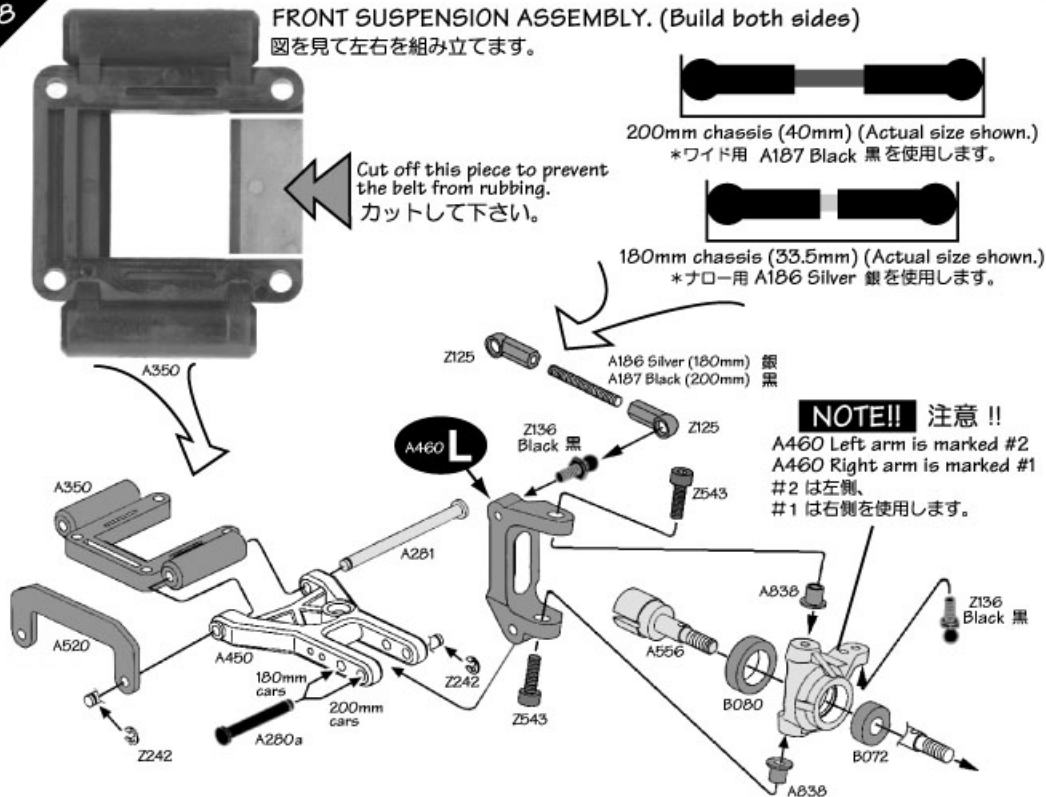

- A180 Servo Saver Shaft (Black) x 1  
サーボセーバーシャフト (黒色)
- A181 Servo Saver Pipe (Alum) x 1  
サーボセーバーパイプ
- A182a Servo Saver Nut (Alum) x 1  
サーボセーバーナット
- A182b Spring x 1  
スプリング
- A183 Pilot Shaft x 1  
パイロットシャフト
- A185a Steering Joint x 1  
STジョイント
- A187 Shaft 4-40 x 24mm (Black) x 2  
スタッド (黒)
- A390 Servo Saver Set x 1  
サーボセーバーセット
- A849 Belt 53M 417 (139T) x 1  
ベルト
- Z125 Ball Cup x 4  
ボールキャップ
- Z136 Ball 4-40 Black x 3  
ボール (黒)
- Z242 E-Clip E2 x 2  
E リング E2 銀色
- Z517 H. Screw M3 X 8 Black x 2  
バインド ネジ

## 9 STEERING ASSEMBLY.

Attach steering joint as shown.

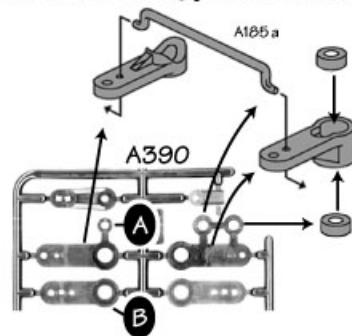

Slide servo saver through belt before assembly.  
サーボリングージをベルトの間に通しておきます。



Assemble steering linkage.

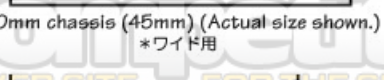
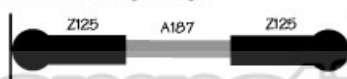

## OPEN BAG E

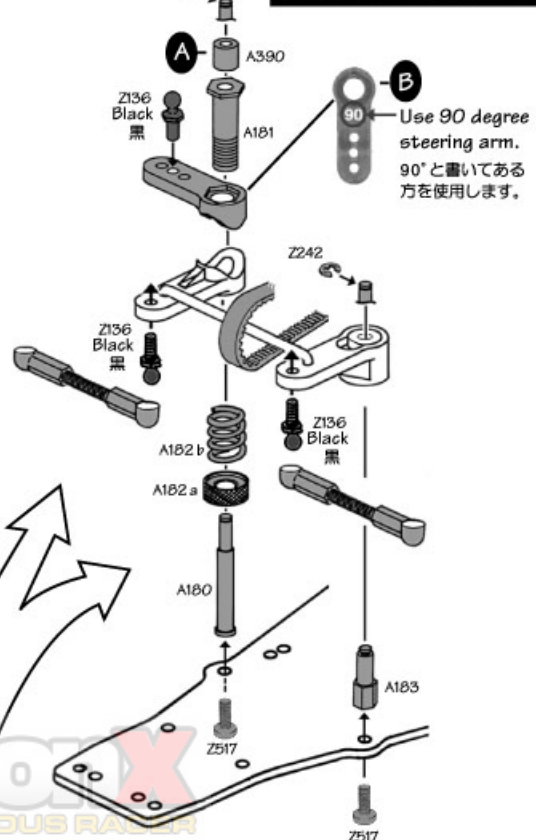

A little play in the steering linkage helps the car go straight easily.

- 6819 Silicone O-Ring P-3 (Red) x 4  
シリコンO-リング P-3
- A138 Ball 4.7 x 14mm Gray x 4  
ボール (グレー色)
- A340 Front Bulkhead Set x 1  
フロントバルクヘッドセット
- A410 Bumper Set x 1  
バンパーセット
- A480 Upper Deck Set x 1  
アッパーデッキセット
- A550 Dogbone (Silver) 6 x 42.5mm x 2  
スイングシャフト (銀)
- A552 Dogbone (Black) 6 x 50mm x 2  
スイングシャフト (黒)
- B080 Metal Bushing 10 x 15 x 4mm x 2  
メタル
- Z136 Ball 4-40 Black x 2  
ボール (黒)
- Z567 TP Screw M3 x 10 (Black) x 2  
パインド タッピング ネジ
- Z569 H. Screw M3 x 15 Black x 2  
パインドタッピングネジ
- Z571 TP, Binder Screw M3 x 20 Silv. x 2  
パインドタッピングネジ (銀)
- Z578 TP Screw M3 x 12mm (Black) x 2  
サラタッピングネジ

### 10 FRONT SUSPENSION ASSEMBLY.

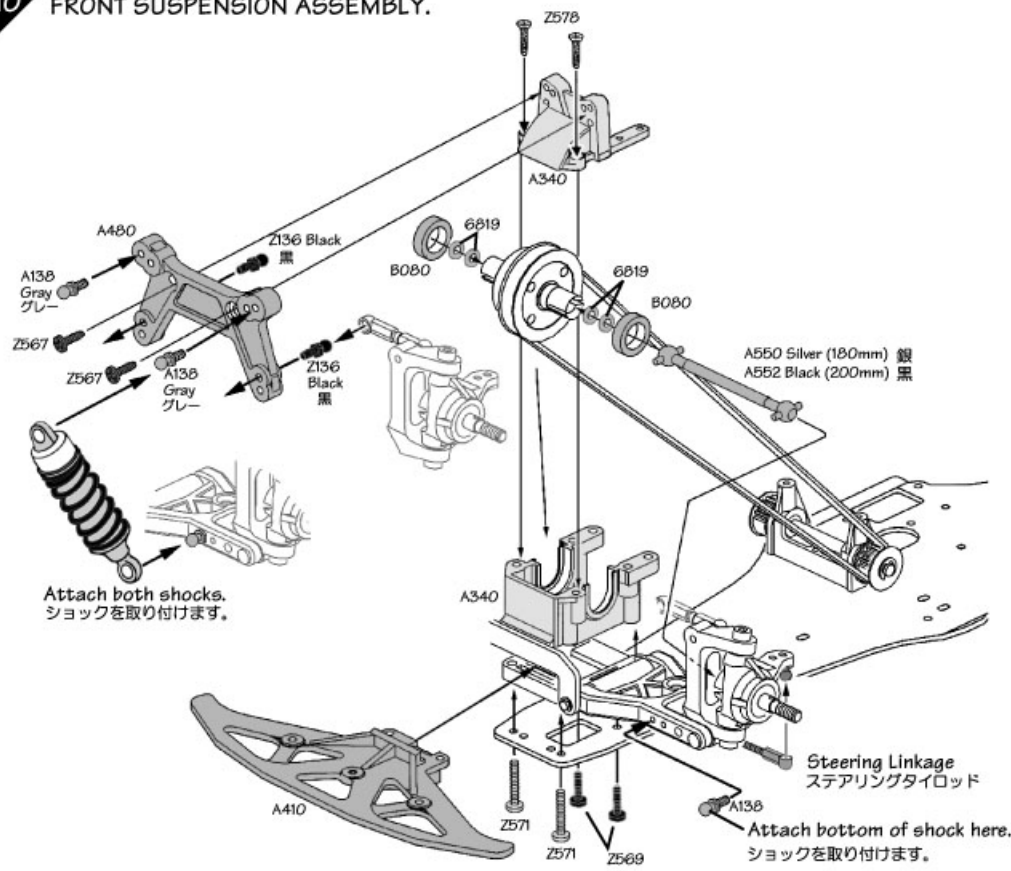

- A801 Flywheel Assembly x 1  
フライホイール
- A804 a Collet 7 x 5mm (Gold) x 1  
コレット φ7X5 (金色)
- A804 b Washer M7 x 12 x 0.8 Black x 1  
ワッシャー
- A805 Pilot Shaft M5 Black x 1  
パイロットシャフトM5
- A808 Clutch Shoe x 2  
クラッチシュー
- A813 Clutch Bell (13T) x 1  
クラッチベル
- A827 Clutch Spring x 2  
クラッチスプリング
- A860 a Air Cleaner Boot x 1  
エアークリーナー
- A860 b Air Cleaner Sponge x 1  
エアークリーナー
- A863 Alum. Engine Mount x 2  
エンジンマウント
- A870 a Muffler A (Large) x 1  
マフラーA
- A870 b Muffler B (Small) x 1  
マフラーB
- A870 c Gasket 20 x 30mm x 2  
ガスケット
- A870 d Aluminum Restrictor x 1  
リストラクター
- A870 e H. Screw M3 x 55 x 1  
ナベ ネジ
- A874 Muffler Tube 6 x 10 x 70mm x 1  
マフラー チューブ
- A875 Exhaust Gasket x 1  
エキゾーストガスケット
- B046 Clutch Needle Bearing Assy. x 1  
クラッチニードルベアリング
- Z509 H. Screw M3 x 30 x 2  
ナベ ネジ
- Z517 H.Screw M3 x 8mm Black x 1  
パインドネジ
- Z543 Cap Head Screw M3 x 10 Blk x 4  
キャップネジ
- Z694 Washer M5 x 10 x 0.5 Silver x 2  
ワッシャー
- Z903 Allen Wrench 2.5mm Silver x 1  
六角レンチ

### 11 ENGINE ASSEMBLY.

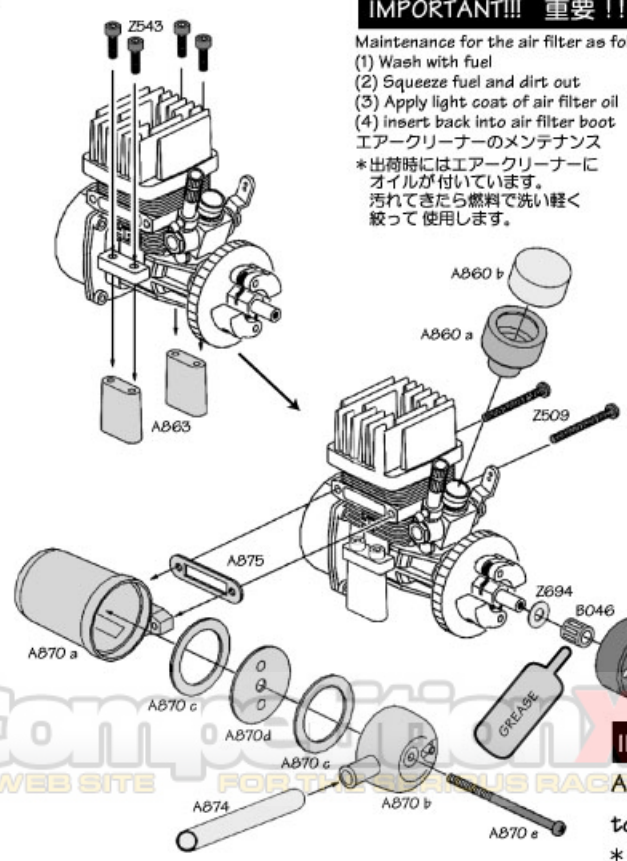

**OPEN BAG F**

- A890 b Throttle Linkage rod x 1  
リンゲージロッド
- Z517 H.Screw M3 x 8mm Black x 4  
バインドネジ

## 12 ENGINE MOUNTING.

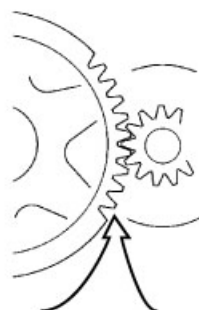
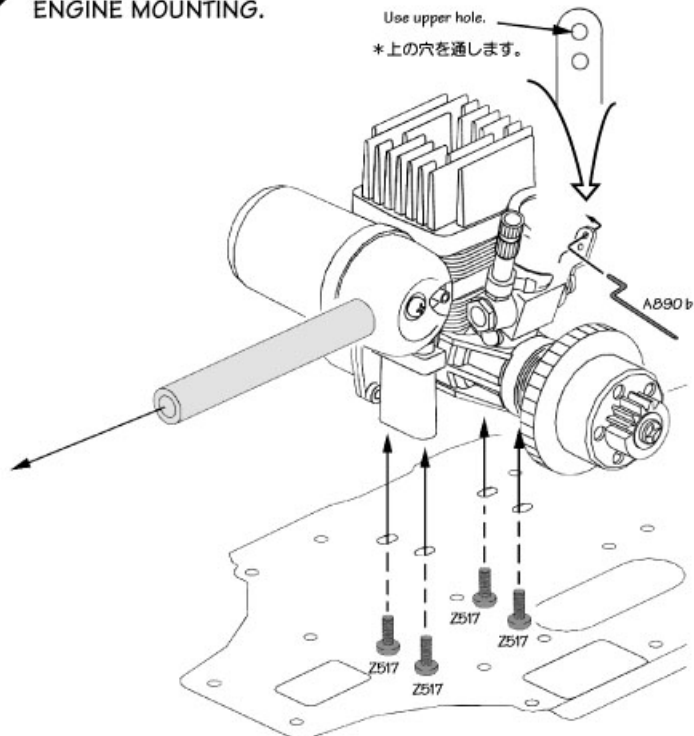

Adjust gear mesh so that the gears move freely, but without an excessive amount of play. Too large of a gap can damage the gears.

\*ガタ無くスムーズに回る様にして下さい。

- A185 b Threaded rod x 1  
スタッド
- A390 Servo Saver Set x 1  
サーボセーバーセット
- A450 Suspension Arm Set x 2  
サスアームセット
- A480 Upper Deck Set x 1  
アッパーデッキセット
- Z125 Ball Cup (Ass. size) x 2  
ボールキャップ
- Z136 Ball 4-40 Black x 1  
ボール (黒)
- Z224 Washer M3 x 8 Black x 6  
ワッシャー
- Z567 TP Screw M3 x 10 (Black) x 3  
バインドタッピングネジ
- Z569 H. Screw M3 x 15mm (Black) x 6  
バインドタッピングネジ

## 13 SERVO AND SWITCH MOUNTING.

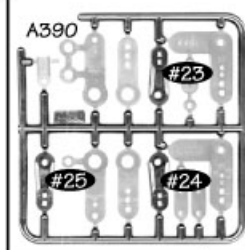

Three servo arms are supplied:  
**#23** Sanwa, Air, KO, JR. サンワ  
**#24** Other.  
**#25** Futaba, Tamiya. フタバ、タミヤ  
 Use the screw supplied with the servo to attach servo arm.

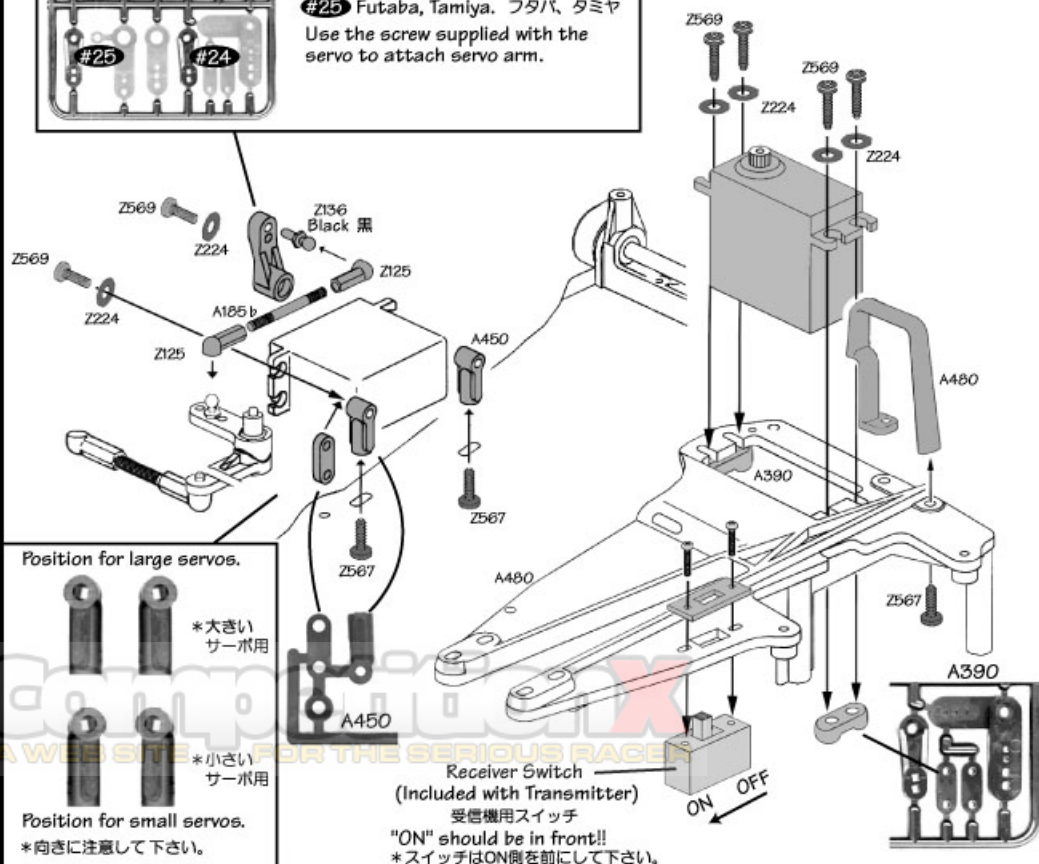

- 6163 Servo Tape 20 x 100mm x 1  
サーボテープ
- 622B Nylon Strap 7 x 250mm Blk x 1  
ナイロンストラップ
- Z567 TP Screw M3 x 10 (Black) x 2  
パインド タッピング ネジ
- Z569 H. Screw M3 x 15mm (Black) x 5  
パインドタッピングネジ
- A480 Upper Deck Set x 1  
アッパーデッキセット

### 14 RECEIVER MOUNTING.

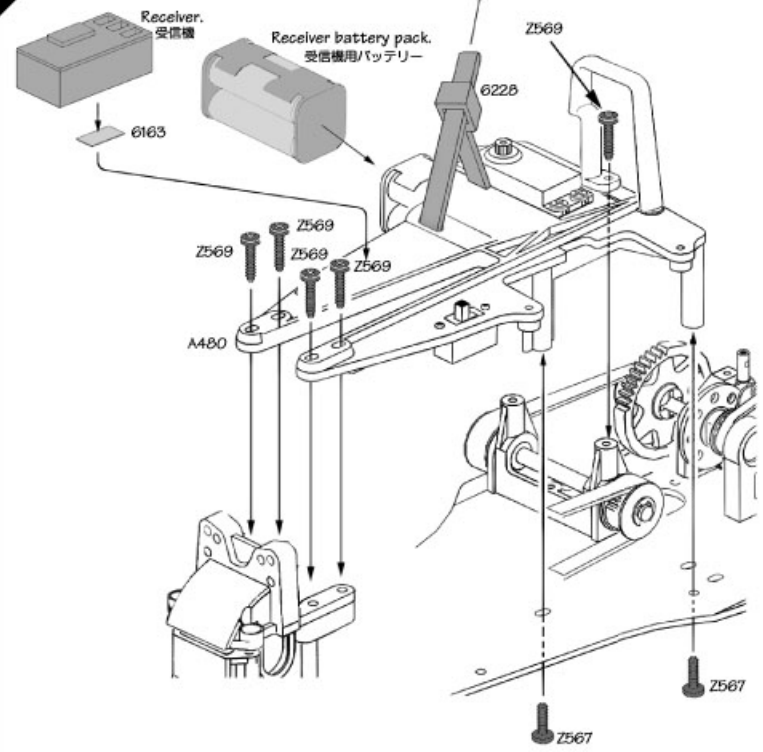

- A800 Fuel Tank Set x 1  
ガスタンクセット
- A865 Fuel Line 2 x 4 x 330mm x 1  
シリコンチューブ
- Z567 TP Screw M3 x 10 (Black) x 2  
パインド タッピング ネジ
- A390 Servo Saver Set x 1  
サーボセーバーセット

### 15 FUEL TANK/FUEL LINE MOUNTING.

Route fuel lines through car handle.  
チューブはロールバーを通してエンジン側へ持っていきます。

Attach fuel lines to carb and muffer as shown below.  
下図の様に取り付けます。

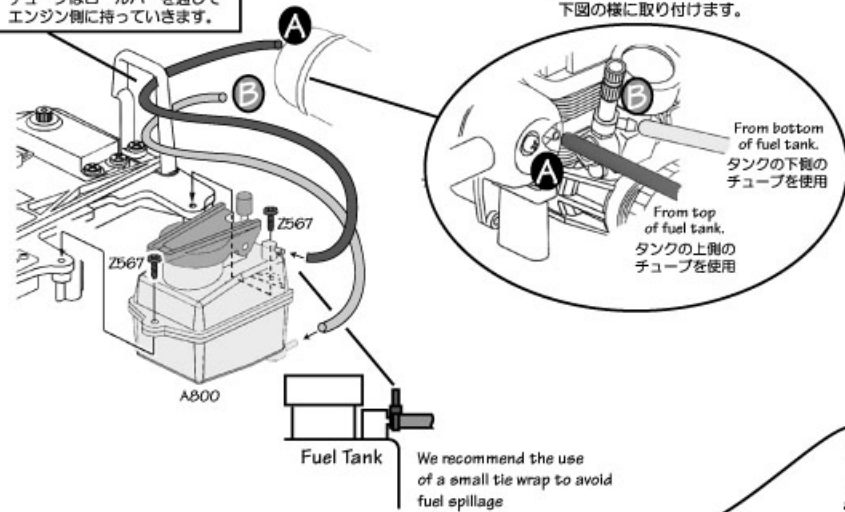

- A890a Throttle Linkage Spring x 1  
スプリング
- A890c Brake Linkage Rod (Black) x 1  
ブレーキロッド
- A890d Brake Arm x 1  
ブレーキアーム
- A895 Stopper (M3) Aluminum x 2  
ストッパー
- A898 Pivot 2.5mm (Black) x 1  
ピボット
- Z150 Antenna Pipe and Cap Set x 1  
アンテナパイプ キャップ
- Z242 E-Clip (E2) Silver x 1  
E リング E2 銀色
- Z567 TP Screw M3 x 10 (Black) x 3  
パインド タッピング ネジ
- Z569 H. Screw M3 x 15mm (Black) x 1  
パインドタッピングネジ
- Z700 Set Screw M3 x 3 (Silver) x 3  
セットスクリュー
- Z901 Allen Wrench 1.5mm (Silver) x 1  
六角レンチ

### 16 THROTTLE/BRAKE LINKAGE.

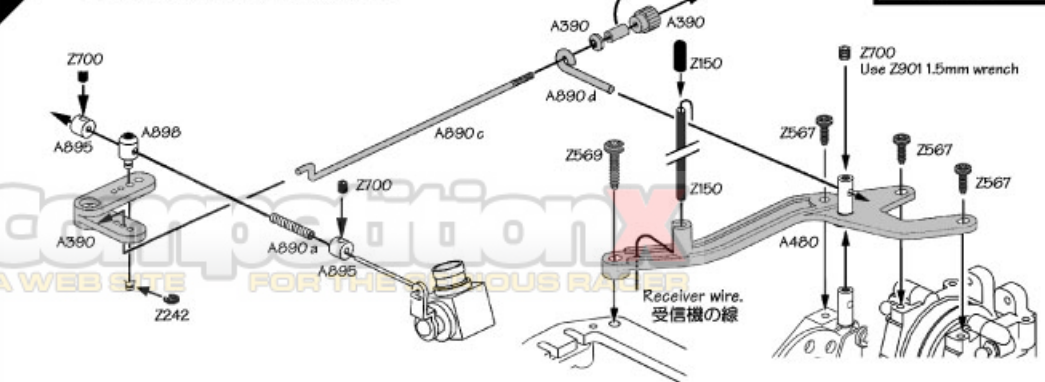

170mm (for exhaust to fuel tank return) マフラーとタンクをつなぐのに使用します。

150mm (For fuel tank to carb) タンクとキャブをつなぐのに使用します。

8mm

Cut #A862 into three pieces (actual lengths are shown above.)  
ブレーキリンクageで使います。

- 6507 Body Posts 3mm x 2  
ボディーマウント
- 6122 Medium Body Pins x 8  
スナップピン 6
- A350 Upper Suspension Mount Set x 1  
アッパーサスマウントセット
- A450 Suspension Arm Set x 4  
サスアームセット
- Z569 TP, Binder Hd Screw M3 x 15 x 2  
バインドタッピングネジ
- Z578 TP Screw M3 x 12mm (Black) x 4  
サラタッピングネジ

## 17 MOUNTING BODY.

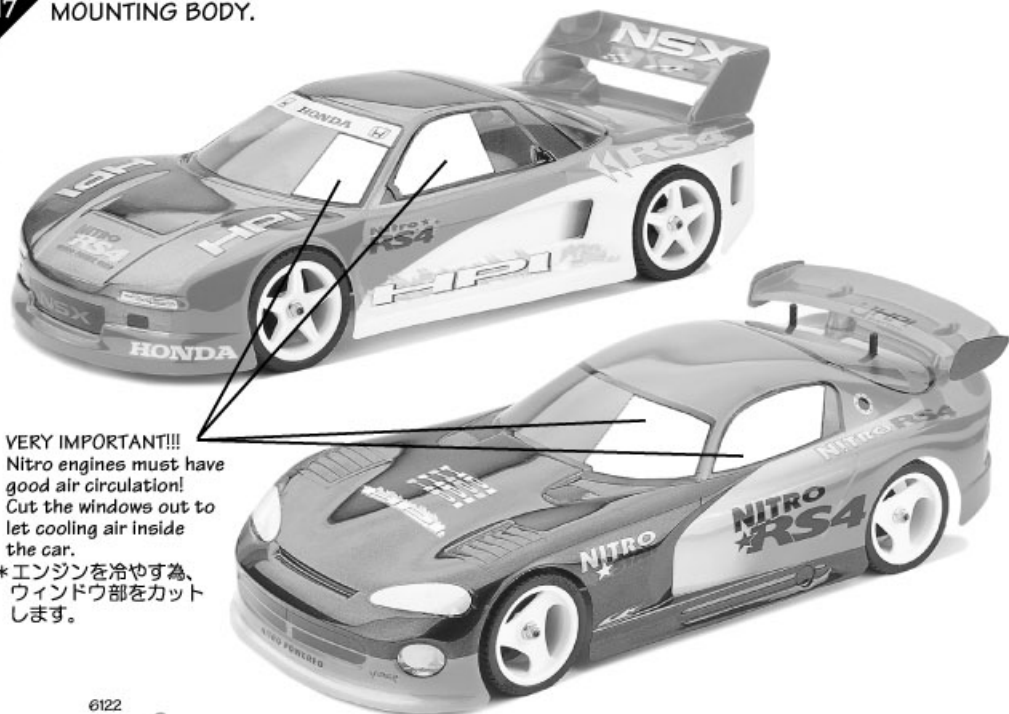

**VERY IMPORTANT!!!**  
Nitro engines must have good air circulation!  
Cut the windows out to let cooling air inside the car.

\*エンジンを冷やす為、ウィンドウ部をカットします。

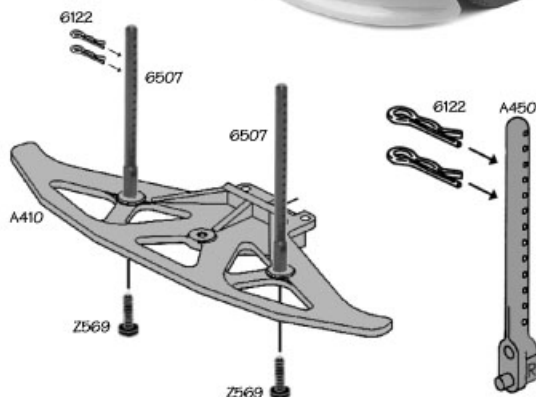

Mount the front body posts on the bumper to prevent the body from scraping the ground at high speeds.

\*バンパー部にボディマウントを取り付けます。

Optional Body Mount For Tamiya Bodies  
他社などのボディを使用する時に使います。

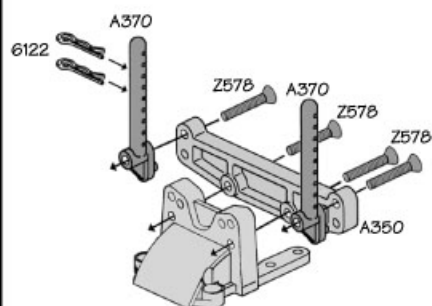

- 4512 M Compound Radial Tire x 4  
M-ラジアルタイヤナロー
- A450 Suspension Arm Set x 2  
サスアームセット
- Z253 Spring Pin 2 x 10 (Black) x 4  
スプリングピン
- Z684 Flange Locknut M4 x 4  
フランジ ナイロン ナット

## 18 MOUNTING TIRES.

Insert foam into tires.  
インナースポンジをタイヤに入れます。



Insert wheels into tires.  
ホイールをタイヤにはめ込みます。



Apply super glue to tire where it touches wheel.  
タイヤとホイールの間に瞬間接着剤を流し込みます。

## OPEN BAG G

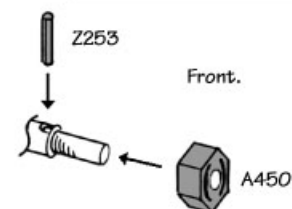

## SETTING NEUTRAL

1. Turn on transmitter.
2. Turn on receiver.
3. Center throttle trims.
4. Adjust idle screw so that there is a 1mm opening inside the carb (A).
5. Adjust throttle collar (B) so that the carb is set at neutral.
6. Adjust throttle collar (C) so throttle return spring (D) has light tension.
7. Turn the brake adjustment dial (E) until there is a 0.5mm gap between the brake arm and the adjustment dial.

1. 送信機のスイッチをONにします。
2. 受信機のスイッチをONにします。
3. スロットルのトリムを中心位置にしておきます。
4. キャブレターの口が1mmの隙間になる様にネジで調整します。
5. (B)のストッパーのネジを緩めてピボットにぴったり当たる様に取り付けます。
6. (C)のストッパーのネジを緩めて(D)のスプリングが1mm縮む位の位置に取り付けます。
7. (E)のダイヤルを回して隙間を0.5mm開けて下さい。

**NOTE: All adjustments are made with the engine off!**

\*エンジンは止めた状態でセットして下さい。

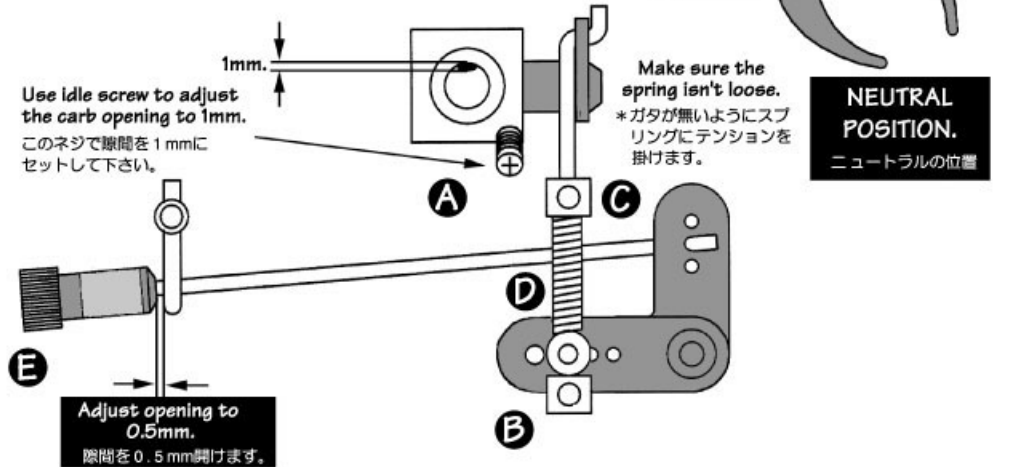

## SETTING FULL THROTTLE

**WITH ENGINE OFF:**

1. Pull full throttle.
2. Adjust throttle end point adjustment (TH-EPA) so that the throttle servo stops when the carb is fully open.
3. Make sure there is no binding in throttle linkage during movement.

全開時のセット

1. スロットルトリガーを全開位置にします。
2. キャブレターの穴が全部開く様にします。全部開かなかったり開き過ぎる場合は、ピボットの位置を変えて下さい。又、送信機にスロットルエンドポイントアジャスト機能が付いている場合はそちらを使用します。
3. 各部の動きが無理がかからない様にして下さい。

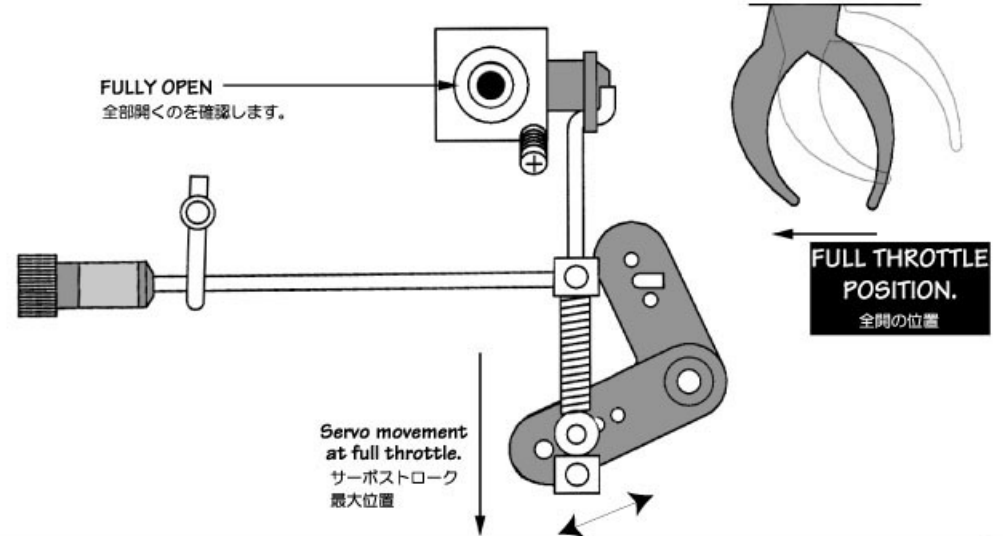

## SETTING FULL BRAKE

**WITH ENGINE OFF:**

1. Push trigger to full brake position.
2. Adjust throttle end point adjustment (TH-EPA) so that the throttle servo stops when the brake plates compress the brake disk.
3. Make sure there is no binding in throttle linkage during movement.

ブレーキ時のセット

1. スロットルトリガーをブレーキ位置にします。
2. ブレーキがしっかり効く様にします。効かなかったり効き過ぎる場合は、アジャストダイヤルを回して調整します。送信機にスロットルエンドポイントアジャスト機能が付いている場合はそちらを使用します。
3. 各部の動きが無理がかからない様にして下さい。

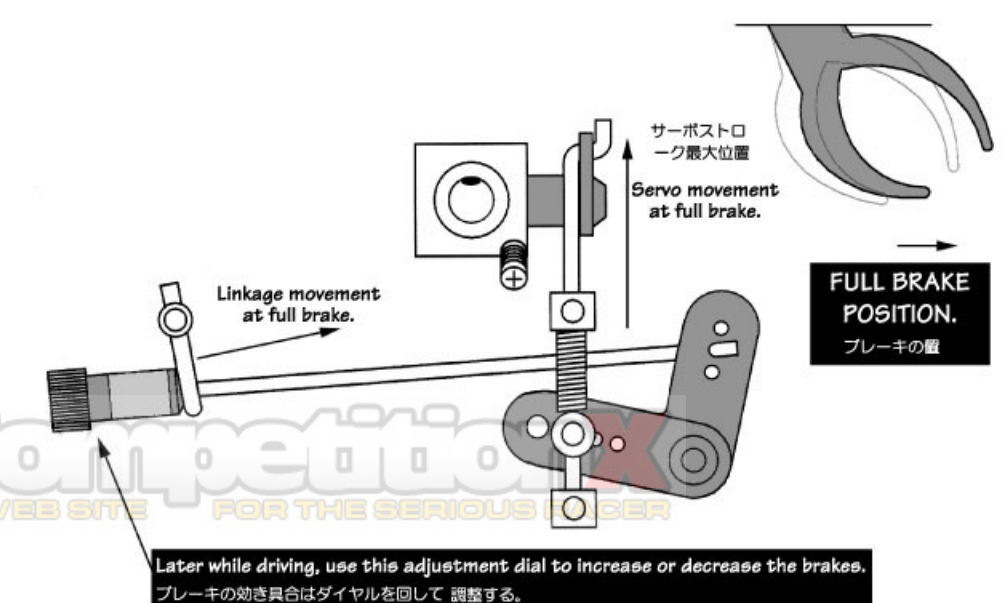

Later while driving, use this adjustment dial to increase or decrease the brakes. ブレーキの効き具合はダイヤルを回して調整する。

Let's get ready! First, read the instructions for your radio completely. If you lose control due to radio problems it will damage the car and motor. Install fresh batteries in transmitter and receiver pack. Extend radio and receiver antennas.

### 走行（エンジン始動）方法

送信機、受信機の順番でアンテナを伸ばし、スイッチを入れて下さい。キャプテターがアイドリング状態（スローの位置）になっているか確認して下さい。

### TURN ON RADIO. 電源の入れ方

1. Switch on transmitter.
2. Switch on receiver.
3. Check to make sure servos function properly.
4. Check the range of radio by walking away from car.

1. 送信機をONにします。
2. 受信機をONにします。
3. キャプテターがアイドリング状態になっているか確認して下さい。

Always turn on transmitter first!  
送信機をONにします。

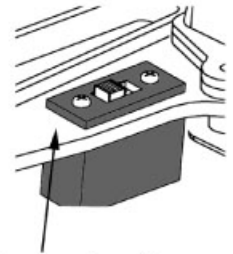

Turn on receiver after transmitter is turned on.  
受信機をONにします。

Let's fill up the fuel tank. Make sure you buy good quality fuel. Low priced fuel has less lubrication and less cooling ability. New engines are the easiest to damage from low quality fuel!

### NOTE:

Never use fuel near a heat source or near open flames!

燃料は引火性が強いので、火気のある所や高温な場所での給油は避け下さい。

### FUEL FILLING. 給油

1. Fill tank with high quality glow fuel.
  2. Close cap securely after filling.
1. 15~30%程度のグローエンジン専用燃料をご使用下さい。  
2. 燃料タンクのキャップは締まっているか確認して下さい。

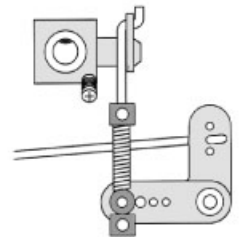

Make sure that the throttle valve is in the neutral position!

\*キャプテターがアイドリング状態になっているか確認して下さい。

It's time to force the fuel through the fuel lines to the carburetor. Watch the bubbles in the fuel tubing while pushing the primer button to see when the fuel reaches the carburetor.

### PRIMING CARB. チョーク

1. Push fuel primer button a few times until fuel reaches throttle inlet.
  2. Press button two more times to allow fuel to enter throttle valve.
1. チョークボタンを数回押します。  
2. 燃料がキャプテターの入り口までできましたらあと1~2回ボタンを押して下さい。

### NOTE:

Do not over-prime the carb. Doing so will flood the carburetor!

燃料が入り過ぎますとオーバーチョークとなり、エンジンが始動しません。

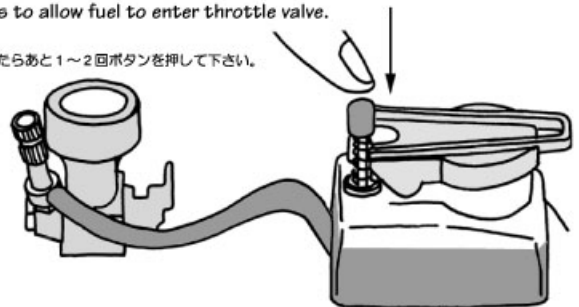

Raise the car so that wheels are not touching the ground. Attach glow plug heater and pull recoil starter several times quickly. Don't pull the cord all of the way out!

送信機のスロットトリムを3コマ程上げておきますと、エンジンが始動しやすくなります。

### NOTE:

High RPM during the break-in period and/or pulling the recoil starter cord beyond 40cm can damage the engine.

プルスターターのコードは、40cm以上引きますと破損する場合がありますのでご注意ください。

### STARTING ENGINE. エンジンの始動

1. Attach glow plug heater.
  2. Pull recoil starter using quick, short strokes.
  3. Open throttle valve halfway.
1. プルスターターコードをプラグにつなぎます。  
2. プルスターターを引きます。  
3. スロットルを中程上げて回転を安定させます。

### NOTE:

Make sure there are no obstructions blocking the muffler, air cleaner, or rotating parts (spur gear, clutch bell, etc.).

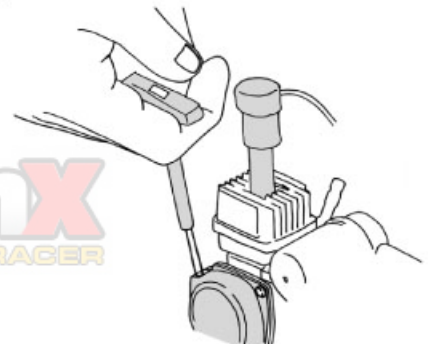

Competition X  
WEB SITE  
RACER



If there is too much fuel inside the cylinder the engine will not start; this is called "over-primed". To fix this problem, follow these instructions.

**NOTE:** Make sure that the opening to the cylinder is pointed away from you or anyone else. Be careful, fuel will spray out from the cylinder!

エンジンの中に燃料を送りこみ過ぎた場合、エンジンがスタートしません。これをオーバーチョークと言います。次の手順で、オーバーチョークを直します。

注意！周りの人に燃料がかからない様に声をかけてから始めて下さい。燃料が、シリンダーヘッドから吹き出しますので目を近づけないで下さい。

## OVER-PRIMED. オーバーチョーク

1. Remove glow plug from the engine using a glow plug wrench.
2. Pull recoil starter until all of the fuel is removed from the cylinder. Wipe any fuel spills immediately. Avoid contact with skin or eyes.

1. プラグレンチでプラグをはずします。
2. フルススターをシリンダーヘッドから燃料が出なくなるまで何度か引きます。吹き出した燃料はすぐに布きれで拭いて下さい。皮膚に燃料がかからない様に十分注意して下さい。

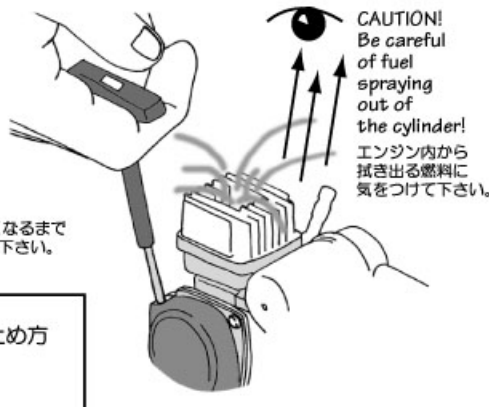

**CAUTION!** Be careful of fuel spraying out of the cylinder!  
エンジン内から拭き出る燃料に気をつけて下さい。

We recommend running the car until the tank is empty. Here are three other ways to stop the engine:

1. Cover air cleaner intake with your finger.
2. Restrict exhaust by pinching the muffler pipe.
3. Cut fuel supply by pinching the fuel lines.

**NOTE:** Be careful when stopping engine! Do not touch engine, or muffler, they may be very hot.

エンジンを止める時は、マフラーの排気パイプを塞ぐ（高熱部分ですので手袋等をして折曲げる）かエアークリーナーを外し、キャブレターのスロットル部分をふさいで下さい。

\*高熱部分ですので手袋等をして下さい。

## STOPPING ENGINE. エンジンの止め方

1. Run until fuel is depleted.
- OR
2. Restrict airflow to and from engine.

1. エアークリーナーを指で塞ぎます。
2. マフラーの排気パイプを曲げて塞ぎます。

Pinch muffler pipe to restrict exhaust.

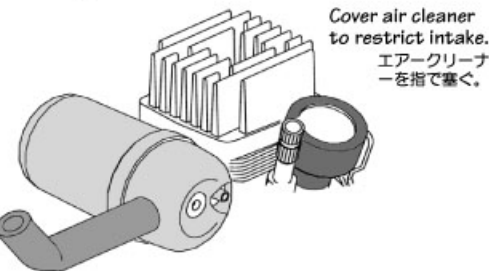

Cover air cleaner to restrict intake. エアークリーナーを指で塞ぐ。

# ENGINE BREAK-IN AND TUNING エンジンのブレイクインと調整

## BREAK-IN THE NEW ENGINE BEFORE DRIVING THE CAR!

Perform the following static break-in to prevent damage to your new engine.

1. Choose a well ventilated outdoor area free from dust and set the car on top of a box so that all the wheels are off the ground.
2. Fill fuel tank and start engine (see page 16).
3. Let engine idle until it runs out of fuel. When the engine stops, allow it to cool then repeat step #2 one more time.
4. Fill fuel tank and run the car slowly, checking that the steering and throttle work correctly. Stay in the low and midrange speeds. NEVER use full throttle during break-in. Repeat this process for 3 to 4 tanks, allowing engine to cool down before refueling.

エンジンのブレイクイン（ならし運転）エンジンのかけ方については、別紙の“エンジンRCカーを楽しく走らせるために”を読んで下さい。ここでは、エンジン始動後の調整について記します。

1. 車をタイヤが浮いた状態になるように台に乗せてエンジンを始動させ、アイドルリング状態で、燃料を2タンク分エンジンを回して下さい。
2. 次にゆっくりと走行しながら燃料を3タンク分、ブレイクインを行います。

## TUNING AFTER BREAK-IN.

1. Set needle valve to starting position (A).
2. Fill fuel tank and start engine (see page 16).
3. Run car to test the throttle response.
4. If throttle response is sluggish and top speeds are slow, close needle valve in graduations (B). If response is good, but at top speed the engine runs rough, open needle valve (C).
- B. After needle valve tuning is complete, adjust the idle screw (D) until idle is smooth.

**NOTE:** The engine should always emit blue exhaust smoke. If there is no smoke, the engine is too lean and could easily be damaged.

最高回転数を変えたい時は、ニードルで調整します。スピードを上げたい時は、ニードルバルブを右へ2~3コマずつ回していきます。またフルスロットルで止まりそうになる時は、右に回して行って下さい。ニードルは、一杯に締め込んだ状態から2回転の位置より締め込みますと、エンジンが破損する恐れがあります。出荷時には、3回転の位置でセットされています。低回転数を変えたい時はアイドルリング調整ネジにより調整します。アイドルリング時でエンジンが止まってしまう時は、ネジを右に回して下さい。右に回すと回転が上がり、左に回すと回転下がります。

### (A) Needle valve starting position:

Turn clockwise until it stops (closed).  
Turn counterclockwise 3 turns (open).

#### ニードル基準位置

一杯に締め込んだ状態から3回転の位置が基準位置です。  
\*出荷時には、3回転の位置でセットされています。  
\*使用燃料、気温、湿度によって調整が必要な場合があります。

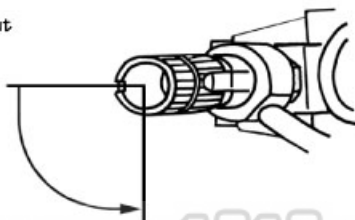

### (C) Rough at full throttle:

Turn 1/4 counterclockwise (open).  
Continue 1/4 turn at a time until full throttle is smooth and responsive.

フルスロットルで止まりそうになる時1/4戻します。

### (B) Low top end, slow response:

Turn 2 clicks clockwise (close).  
Continue 2 clicks at a time until response is sharp and speeds are higher.

スピードを上げたい時2コマごと締め込んでいきます。

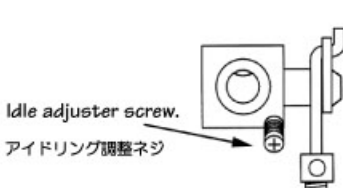

Idle adjuster screw.  
アイドルリング調整ネジ

### (D) Adjusting idle:

Turning clockwise increases idle RPM.  
Counterclockwise decreases RPM.  
Adjust to highest RPM possible without the clutch engaging and the wheels turning.

アイドルリング調整ネジ  
\*ニードルの調整が終わってから行って下さい。  
\*右に回すと回転が上がり、左に回すと回転下がります。

PROBLEM	CAUSE	SOLUTION
ENGINE DOES NOT START.	Fuel tank is empty or throttle valve is not primed.	Fill fuel tank with fuel and prime throttle.
	Bad glow plug or dead plug booster battery.	Replace glow plug and recharge or replace battery.
	Fuel lines, air cleaner, or muffler is clogged.	Clean or replace clogged part(s).
	Engine is flooded due to over-priming.	Remove glow plug and discharge fuel. Also test glow plug- replace if defective.
	Throttle valve not adjusted properly.	Set idle and needle valve to standard starting position.
	Servo linkage not adjusted properly.	Move servo to neutral then re-adjust.
ENGINE STARTS BUT THEN STALLS.	Fuel tank is empty.	Fill fuel tank with fuel.
	Fuel lines, air cleaner, or muffler is clogged.	Clean or replace clogged part(s).
	Throttle valve not adjusted properly.	Re-adjust idle and needle valve.
	Engine is overheated.	Allow engine to thoroughly cool down and open needle valve 2 to 3 turns.
BAD REACTION AND RESPONSE FROM ENGINE.	Throttle valve not adjusted properly.	Re-adjust needle valve.
	Low fuel pressure from muffler.	Properly install pressure line from muffler to fuel tank.
CAR IS HARD TO CONTROL.	Weak transmitter and/or receiver batteries.	Recharge or replace batteries.
	Low reception from radio antennas.	Fully extend transmitter and receiver antennas.
	Servo linkage not adjusted properly.	Move servo to neutral then re-adjust.

PROBLEM	CAUSE	原因	SOLUTION	調べる箇所と直し方
エンジンがかからない	燃料が入っていない、燃料がエンジンまで来ていない。		燃料タンクに燃料を入れ、エンジンまで燃料を送る。(チョーク)	
	プラグが切れている。プラグヒート用電池が減っている。		プラグを交換する。電池を新品に交換する。	
	燃料フィルターが詰まっている。又は、エアクリナー、マフラー内の汚れ		燃料フィルターの掃除、交換をする。エアクリナー、マフラー内の掃除	
	オーバーチョーク (チョークのしすぎ)		プラグを外しエンジン内の燃料を空にしてから再スタート プラグが切れていないかも再チェック	
	キャブレターの調整不足		ニードルバルブ、アイドル調整ネジを元の基準位置に戻す	
	サーボリンゲージの調整不足		サーボをニュートラルにしてから、再度リンゲージをやり直す	
エンジンはかかるが すぐ止まる	燃料タンクに燃料が入っていない		燃料タンクに燃料を入れる	
	燃料チューブ、エアクリナー、マフラー内の汚れ		汚れ又は、詰まっている部分の掃除	
	スロットルバルブの調整不備		スロットルバルブ及びアイドル、ニードルの調整	
	エンジンのオーバーヒート		エンジンが冷えるのを待ってからニードルを2~3回開けて再スタート	
エンジンがうまく 吹き上がらない	スロットルバルブ、ニードルバルブの調整不備		ニードルバルブを元の基準位置に戻してから再スタート	
	マフラーからのプレッシャーが低い場合		燃料タンクからのプレッシャーチューブがちゃんとつながっているか? チューブに穴が開いていないか	
車が思い通り動かない	送信機、受信機のバッテリー不足		バッテリーの交換又は充電	
	電波の受信状態が良くない		送信機及び受信機のアンテナを完全に伸ばす	
	サーボリンゲージの調整不足		サーボをニュートラルにしてから調整し直し	

**NITRO STAR 12**

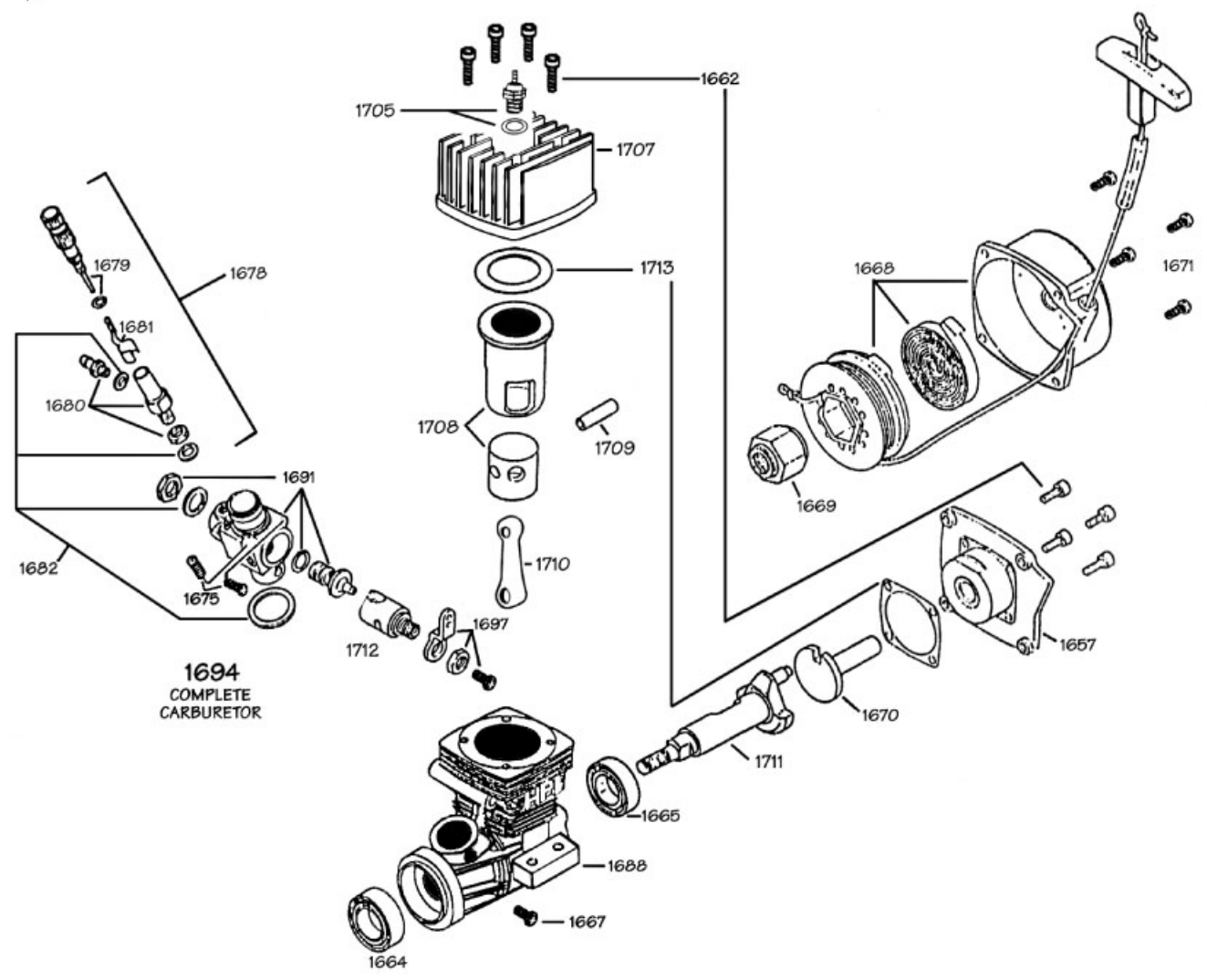

**HPI NITRO STAR 12E PARTS**

1611	NITRO STAR 12E ENGINE	115.00	1691	CARBURETOR (MAIN BODY)	31.00
1657	COVER PLATE (PULL STARTER)	7.00	1694	CARBURETOR (COMPLETE)	49.00
1662	SCREW SET (8PCS)	4.00	1697	THROTTLE ARM SET	3.00
1664	BEARING FOR CRANK SHAFT (FRONT)	11.00	1705	GLOW PLUG AND WASHER	7.00
1665	BEARING FOR CRANK SHAFT (REAR)	11.00	1707	CYLINDER HEAD (DIECAST) FOR 12E	12.00
1667	SCREW SET (2PCS) FOR CARBURETOR	2.00	1708	CYLINDER (ABC) & PISTON SET FOR 12E	45.00
1668	PULL STARTER ASSY (W/O ONE WAY BEARING)	18.00	1709	PISTON PIN FOR 12E	4.00
1669	ONE WAY BEARING	18.00	1710	CON ROD FOR 12E	14.00
1670	STARTING SHAFT	5.50	1711	CRANK SHAFT FOR 12E (PULL STARTER)	41.00
1671	SCREW SET FOR PULL STARTER 4PCS	2.00	1712	ROTOR SET FOR CARBURETOR FOR 12E	14.00
1675	ADJUSTMENT SCREW SET W/SPRING	2.80	1713	GASKET SET FOR 12E	3.00
1678	NEEDLE VALVE (COMPLETE)	16.00			
1679	NEEDLE WITH O-RING	8.00			
1680	NEEDLE VALVE/ HOLDER	8.00			
1681	SPRING FOR NEEDLE VALVE	2.00			
1682	CARBURETOR GASKET SET (4 PCS.)	2.50			
1688	CRANK CASE FOR NITRO 15	27.00			

COMETONLINE A WEB SITE FOR THE SERIOUS RAGER

Part #	QTY	Name	Retail Price	Part #	QTY	Name	Retail Price
1611	1	NITRO STAR 12E (PULL STARTER)	\$115.00	A804	1	COLLET 7 x 5mm (BRASS) WITH WASHER	\$2.00
1705	1	GLOW PLUG WITH WASHER	7.00	A805	1	PILOT SHAFT M5 BLACK (OS, HPI ENGINES)	3.50
3600	2	3 SPOKE WHEEL WHITE STD. WIDTH	6.00	A808	2	CLUTCH SHOE	3.50
3610	2	5 SPOKE WHEEL WHITE STD. WIDTH	6.00	A810	1	BRAKE DISK SET	3.50
3620	2	6 SPOKE WHEEL WHITE STD. (3613 JAPAN)	6.00	A813	1	CLUTCH BELL 13T BLACK	6.00
4512	2	M COMPOUND RADIAL TIRE STANDARD WIDTH	12.00	A827	2	CLUTCH SPRING	1.00
6122	10	BODY PIN (MEDIUM 6) SILVER	2.00	A830	1	GEAR SHAFT 5 x 70mm BLACK	3.50
6163	1	SERVO TAPE 20 x 100mm	4.00	A834	1	PULLEY SHAFT 5 x 75mm GRAY	3.50
6228	2	NYLON STRAP 7 x 250mm BLACK	2.00	A838	4	FLANGE PIPE 3 x 4.5 x 5.5 BLACK	3.50
6807	2	SHOCK SHAFT 3 x 31mm	3.00	A840	1	BRAKE PLATE SET	5.00
6814	2	BLADDER 10 x 4mm	2.00	A847	1	BELT S3M 162 (54T) 5.5mm	6.00
6817	1	10mm SHOCK PARTS SET	4.50	A848	1	BELT S3M 180 (60T) 5.5mm	6.00
6819	5	SILICONE O-RING P-3 RED	1.50	A849	1	BELT S3M 417 (139T) 5.5mm	7.50
★ 6833	2	SPRING 1.4mm WHITE	4.50	A850	1	DIFF BEVEL GEAR SET	5.00
★ 6834	2	SPRING 13 x 29 x 1.45mm YELLOW	4.50	A860	1	AIR CLEANER SET	3.50
★ 6835	2	SPRING 1.5mm RED	4.50	A863	2	ENGINE MOUNT ALUM.	4.00
6836	2	SPRING 13 x 29 x 1.55mm BLACK	4.50	A865	1	SILICONE TUBE 2 x 4 x 330mm (FUEL LINE)	1.20
★ 6837	2	SPRINGS 13 x 29 x 1.6mm GREEN	4.50	A870	1	MUFFLER SET	8.00
★ 6838	2	SPRINGS 13 x 29 x 1.65mm BLUE	4.50	A874	1	SILICONE TUBE 6 x 10 x 70mm (MUFFLER)	1.50
★ 6839	2	SPRING 1.7mm PURPLE	4.50	A875	5	EX GASKET	2.50
7038	1	911 GTI BODY (200mm WIDE)	22.00	A890	1	BRAKE LINKAGE SET	3.00
7087	1	NSX BODY (200mm WIDE)	20.00	A895	2	STOPPER 2.1 x 6 x 5 (M3 ALUM)	2.50
7094	1	VIPER GTS BODY (200mm WIDE)	22.00	A898	1	PIVOT 2.5mm BLACK	3.00
9146	1	NITRO RS4 DECAL	2.00	A901	1	MAIN CHASSIS (ALUM, 17S T2mm)	15.00
★ A111	2	SUPER SHOCK SET 45-46	32.00	★ A903	1	NITRO RS4 SUPER CHASSIS 7075S	95.00
★ A138	4	BALL 4.7 x 14mm Gun Metal, Anodized	4.00	★ A905	1	39T BALL DIFF SET (NITRO RS4)	35.00
★ A169	3	Aluminum Pilot Shafts (Use With Ball Bearings Only)	6.00	★ A906	1	FRONT ONE WAY DIFF (39T)	32.00
A180	1	SERVO SAVER SHAFT BLACK	3.00	★ A907	1	GEAR BRACE SET FOR NITRO RS4	34.00
A181	1	SERVO SAVER PIPE ALUM.	2.50	★ A910	1	2 SPEED TRANSMISSION FOR NITRO RS4	69.00
A182	2	SERVO SAVER NUT AND SPRING	2.00	★ A915	2	HEAT SINK ENGINE MOUNT 20mm For Pull Start	45.00
A183	2	PILOT SHAFT 4 x 15mm BLACK	4.00	★ A920	2	HEAT SINK ENGINE MOUNT 15mm For Non-Pull Start	45.00
A185	2	STEERING JOINT SET	1.00	★ A925	1	LIGHTWEIGHT FLYWHEEL 40mm For Pull Start	20.00
A186	4	SHAFT 4-40 x 18mm SILVER	1.20	★ A926	1	LIGHTWEIGHT FLYWHEEL 32mm For Non-Pull Start	18.00
A187	4	THREADED SHAFT 4-40 x 24mm BLACK	2.00	★ A928	1	OIL CATCH FOR NITRO STAR ENGINES	17.00
★ A209	6	SWAY BAR SET (NARROW RS4) (ALL RS4 PRO)	21.00	★ A930	1	NITRO RS4 UPPER DECK GRAPHITE SET	21.00
★ A261	1	STAINLESS STEEL HINGE PIN SET	17.00	★ A935	1	NITRO RS4 REAR BRACE GRAPHITE SET	10.00
A280	4	FLANGE SHAFT 3 x 25mm, 3 x 30mm BLACK	5.00	★ A940	1	TUNED PIPE (12-15)	65.00
A281	4	FLANGE SHAFT 3 x 38, 3 x 42mm SILVER	5.00	★ A950	1	EXHAUST HEADER (OS, HPI)	32.00
A340	1	FRONT BULKHEAD SET	6.00	B046	1	CLUTCH NEEDLE BEARING 5 x 8	5.80
A350	1	UPPER SUSPENSION MOUNT SET	6.00	★ B041	16	BALL BEARING SET FOR NITRO RS4	59.99
A390	1	SERVO SAVER SET	4.00	B072	6	METAL BUSHING 5 x 11 x 4mm	1.50
A410	1	BUMPER SET	8.00	B080	6	METAL BUSHING 10 x 15 x 4mm	1.50
A430	1	DIFF PULLEY SET	6.50	Z125	14	BALL CUP	5.00
A444	1	SPUR GEAR 44T	4.00	Z136	14	BALL 4-40 BLACK	3.00
A450	1	SUSPENSION, ARM SET	5.00	Z150	1	ANTENNA PIPE AND CAP (2pcs)	1.00
A460	1	UPRIGHT SET	5.00	Z160	1	GREASE	1.50
A470	1	REAR BULKHEAD SET	7.00	Z170	1	SILICONE SHOCK OIL #300 (30WT)	3.50
A480	1	UPPER DECK SET	8.50	Z224	10	WASHER M3 x 8 BLACK	1.00
★ A510	2	RS4 UNIVERSAL DOGBONES (FR) (NARROW) SILVER	34.00	Z242	20	E CLIP E-2 SILVER	1.00
★ A511	2	RS4 UNIVERSAL DOGBONES (RR) (NARROW) SILVER	34.00	Z244	10	E CLIP E-4 BLACK	1.00
★ A513	2	RS4 UNIVERSAL DOGBONES (FR) (WIDE) BLACK	34.00	Z253	10	SPRING PIN 2 x 10mm BLACK	1.50
★ A514	2	RS4 UNIVERSAL DOGBONES (RR) (WIDE) BLACK	34.00	Z264	10	PIN 2 x 10 SILVER	1.50
★ A814	1	14T CLUTCH BELL	7.00	Z505	6	BUTT, H.SCREW M3 x 15 SILVER	1.50
★ A815	1	15T CLUTCH BELL	7.00	Z509	6	BUTT, H.SCREW M3 x 30 BLACK	2.00
A520	1	ARM BRACE SET	6.00	Z517	10	BINDER H.SCREW M3 x 8 BLACK	1.50
A540	2	SHOCK BODY (2 PCS)	3.50	Z543	6	CAP HEAD SCREW M3 x 10	1.50
A550	2	DOG BONE 6 x 42.5mm SILVER	5.50	Z567	10	TP, BINDER H.SCREW M3 x 10 BLACK	1.00
A552	2	DOG BONE 6 x 50mm BLACK	5.50	Z569	10	TP, BINDER H.SCREW M3 x 15 BLACK	1.00
A556	2	AXLE 5 x 32mm (FRONT) BLACK	6.50	Z571	6	TP, BINDER H.SCREW M3 x 20	1.00
A557	2	AXLE 5 x 38mm (REAR) BLACK	7.70	Z578	10	TP, FLAT H. SCREW M3 x 12 BLACK	1.00
A558	4	DIFF SHAFT BLACK	5.00	Z684	4	FLANGE LOCK NUT M4	2.50
A770	1	SPORT SHOCK SET (2 SETS)	18.00	Z694	10	WASHER M5 x 10 x 0.5 SILVER	1.00
A800	1	GAS TANK SET	14.00	Z700	6	SET SCREW M3 x 3 SILVER/BLK	2.00
A801	1	FLY WHEEL (ASSY, WITH PINS) ALUM.	8.50	Z901	1	ALLEN WRENCH 1.5MM SILVER	1.00
				Z903	1	ALLEN WRENCH 2.5MM SILVER	1.00